

A-A矢視図

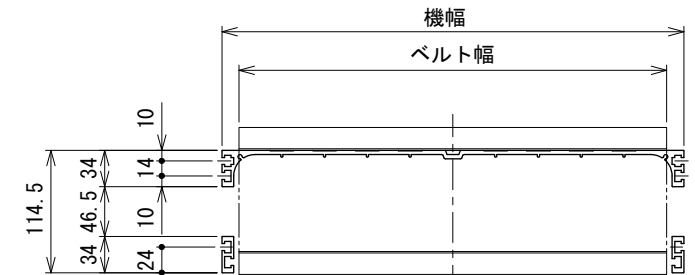

中間断面図

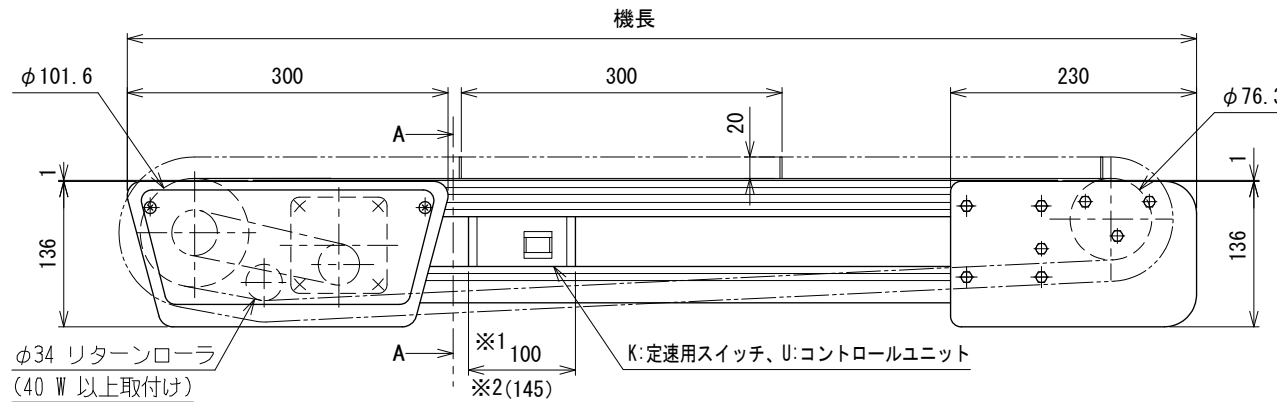
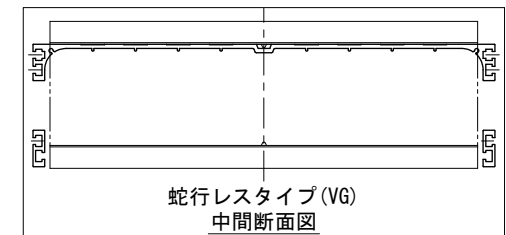

- 注1 本図はベルト幅400 mm、機長100 cmの場合です
 注2 機長が300 cmを超える場合、90 Wモータ取付になります
 注3 蛇行レスタイプ (VG) の場合、基本外観は変わりませんがテールローラ、ドライブプリー、トラフにベルト裏サン用のV溝が付きます
 ※1 定速25 W、40 W、60 W、90 W及びスピコン変速25 W、40 Wの場合です
 ※2 スピコン変速60 W、90 Wの場合です

△5	スピコンインバータ廃止	技術情報サービス	年 月 日		シリーズ名	ミニシリーズ	図名	本体組立図 ベルト幅 400・500 mm、機長 70 cm以上 300 cm以下
			改訂	改訂記事				