

数量表

機長	ステー	キャリヤローラ
1000	2	3
1500	3	5
2000	4	8
2500	4	10
3000	5	13

モータ飛び出し寸法表 M(最大値) 単位 mm

モータ出力	25 W		40 W				60 W		90 W ※1				
	K・IVH	U	K・IVH	U	K・IVH	U	K・IVH	U	K・IVH	U			
速度タイプ	K・IVH		U		K・IVH		U		K・IVH		U		
速度番号	12.5~18	25~180	12.5~18	25~180	12.5~18	25~180	12.5~18	25~180	12.5~180	12.5~180	12.5~180	12.5~180	
ベルト幅 mm	100	—	2	2.3	12.8	21.5	39.5	32.3	50.3	62.8	99.8	77.8	114.8
	150	—	—	—	—	—	—	0.3	12.8	49.8	27.8	64.8	—
	200	—	—	—	—	—	—	—	—	—	—	—	14.8

キャリヤローラ: 200ピッチで取付け

記載のないベルト幅・速度タイプは、モータの飛び出しはありません

- ※1 機長が300 cmを超える場合、90 Wモータ取付になります
- ※2 定速25 W, 40 W, 60 W, 90 W及びスピコン変速25 W, 40 Wの場合です
- ※3 スピコン変速60 W, 90 Wの場合です

注1 本図はベルト幅150 mm、機長100 cmの場合です

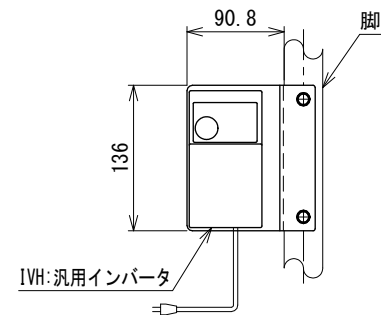

改訂 番号	改訂記事	MARUYASU KIKAI CO., LTD.	年	月	日	シリーズ名	ミニシリーズ	図名	本体組立図 CR ベルト幅 500 mm以下, 機長 100 cm以上 300 cm以下
			尺度	1/5					