

左右ベルト間隔+207.8

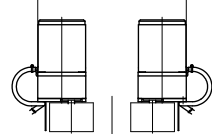

A-A矢視図

左右ベルト間隔+183.8

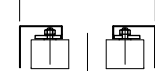

B-B矢視図

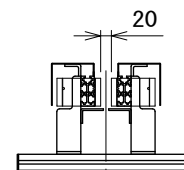

左右ベルト間隔調整図

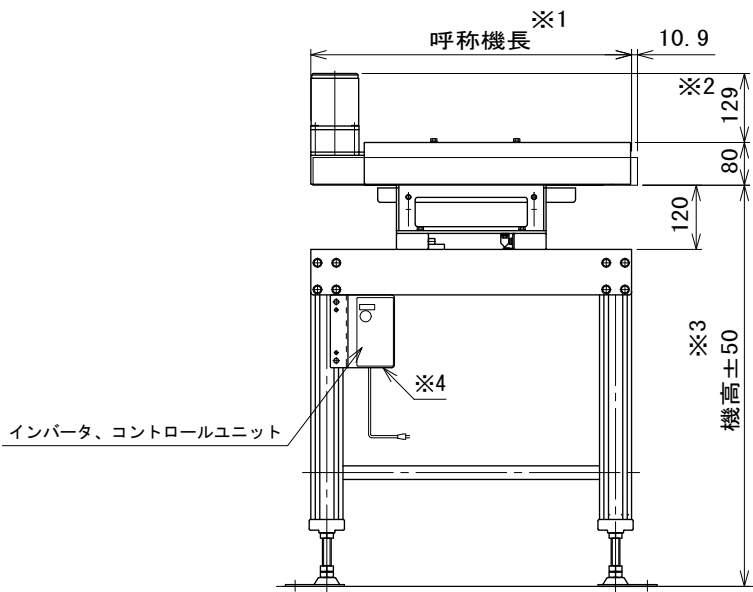

インバータ、コントロールユニット

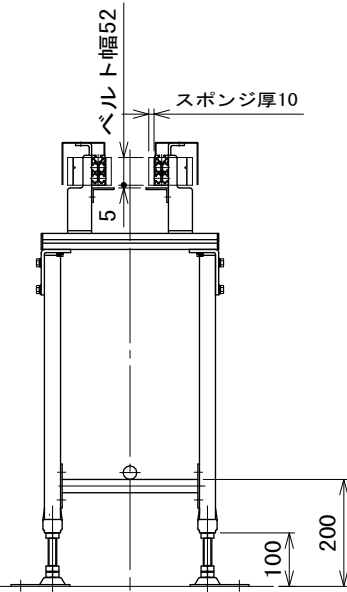

中間断面図

注1 本図はインバータ変速仕様の場合です

※1 ベルトのテークアップ量により、呼称機長は最大5 mm伸びます

※2 速度記号により、寸法は異なります

※3 DCモータ変速の場合、最低機高は610 mmとなります

※4 インバータ変速の場合、2台のモータを1台のインバータで制御します

3	絶縁キャップ削除	技術情報サービス	年 月 日		シリーズ名	N1シリーズ	図名	本体組立図 SBH2
			改訂番号	改訂記事				