

MMX2-FS  
安全性向上テール

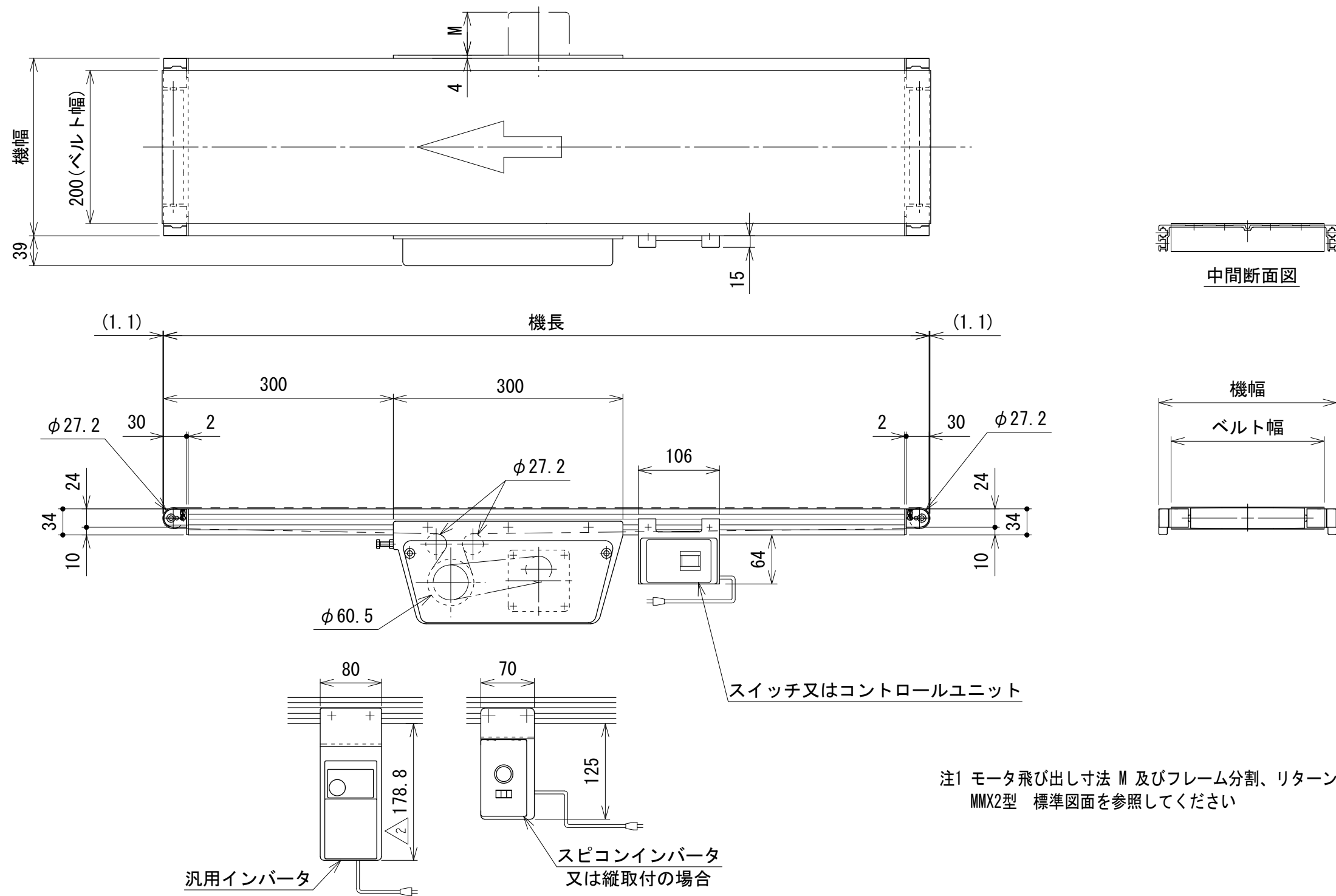

注1 モータ飛び出し寸法 M 及びフレーム分割、リターンローラ取付寸法は  
MMX2型 標準図面を参照してください

|          |           |                                      |          |       |             |          |  |
|----------|-----------|--------------------------------------|----------|-------|-------------|----------|--|
| 改訂<br>番号 | ブラケット寸法変更 | 技術情報サービス<br>MARUYASU KIKAI CO., LTD. | 年 月 日    | シリーズ名 | ミニシリーズ      | 図名       | 本体組立図 MMX2-FS ベルト幅 600 mm以下, 機長 50 cm以上 800 cm以下 |
|          | 改 訂 記 事   |                                      | 2019.5.7 | 機 種   | ミニシリーズオプション | 図面<br>番号 | W_MMX2_FS_010_2                                  |