

電源ボックスルーバ付き ※1 ※2
タイプC

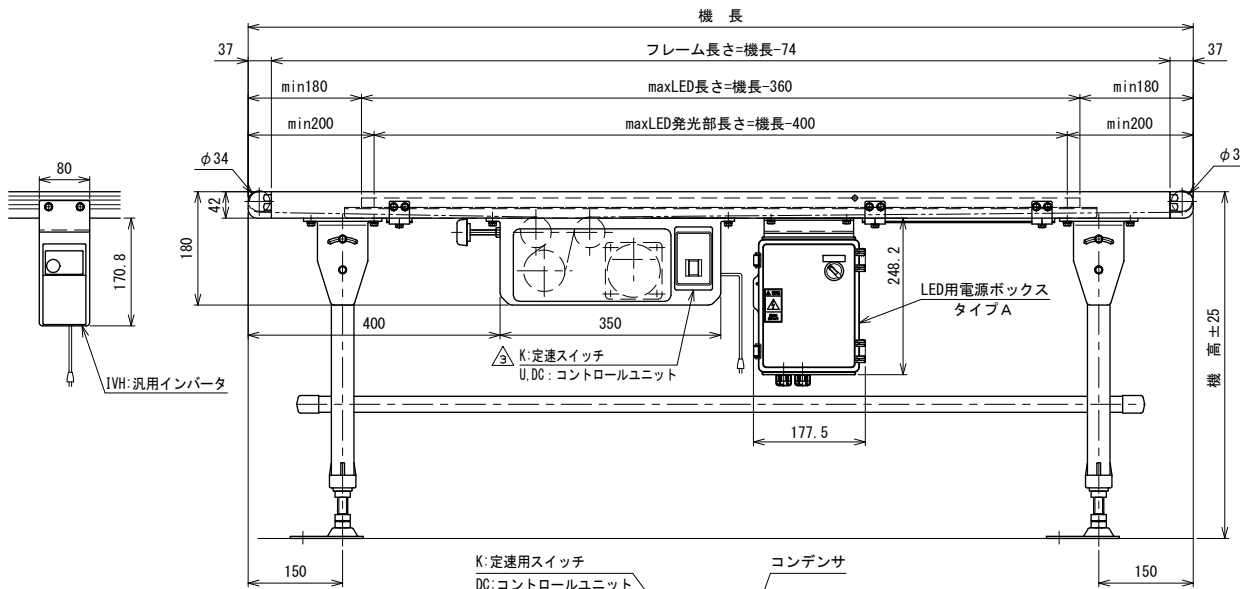

K: 定速スイッチ
DC: コントロールユニット

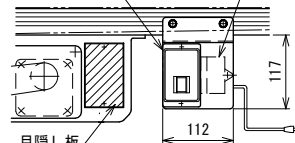

目隠し板
ベルト幅 500 mm, 600 mmで単相モーターの場合
速度タイプK, Uのみ適用
モーター記号Aで単相200 Vの場合は除く

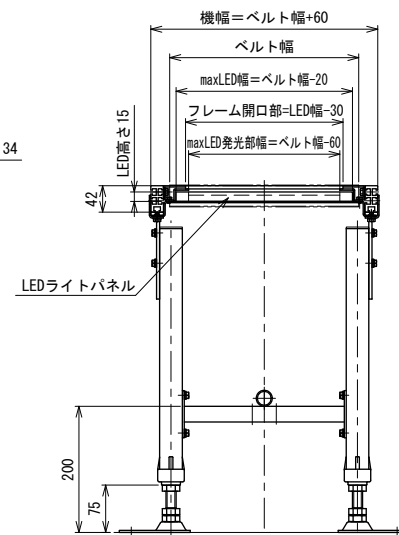

中間断面図

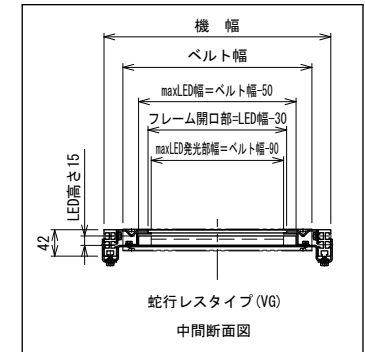

注1 本図はベルト幅300 mm、機長150 cmの場合です
注2 本図はインダクションモータ90 W、HA1脚・ステーパイプ付の場合です
(脚・ステーパイプはオプションです)
注3 照度は取付ベルト、使用環境により変わります

※1 LED用電源ボックスはLEDパネルの仕様により異なります
LEDパネル選定の際は、別図「電源ボックス適応表」を参照してください
※2 ルーバ付電源ボックスの場合は防滴仕様となりますので、直接水を掛けないでください

	照度 (lx)
標準タイプ	ベルト上面: max 3500
高能タイプ	ベルト上面: max 8000
カラータイプ	ベルト上面 (白色時): max 3500

△3	スピコンインバータ廃止
改訂番号	改訂記事

技術情報サービス		年 / 月 / 日	シリーズ名	ミニシリーズ	図名	LED付	ベルト幅 200 mm以上600 mmまで	A2
MARUYASU KIKAI CO.,LTD.		尺度	機種	MMX224	図面番号		W_MMX224_LED_010A_3	