

パレットサイズ別コンベヤサイズ選定表

○実パレット(max 1000 kg/パレット)

パレット 長さ パレット 幅	800	900	1000	1100	1130	1200	1300	1400	1440
800				1730L 1000W 200P		1730L 1000W 200P			
900				1730L 1100W 200P					
1000						1730L 1200W 100P			
1100	1320L 1300W 100P	1530L 1300W 100P		1630L 1300W 100P		1730L 1300W 100P	1900L 1300W 200P	1900L 1300W 200P	
1130									1900L 1400W 200P
1200	1320L 1400W 100P		1530L 1400W 100P	1630L 1400W 100P		1730L 1400W 100P			
1300				1630L 1500W 100P					
1400				1630L 1600W 100P					
1440					1630L 1700W 100P				

上段：機長
中段：呼び幅
下段：相当ローラピッチ

- 注1 本図は、呼び幅1300、相当ローラピッチ100、
モータ容量0.75 kW、駆動チェーンの方向Lタイプの場合です
注2 [] 寸法はモータ容量0.4 kWの場合です
注3 駆動チェーンの方向Rタイプは、本図の勝手違いになります
ただしモータ端子箱向きは本図通りになります
注4 脚はオプションです

呼び幅	機幅	ローラ幅
1000	1060	889
1100	1160	989
1200	1260	1089
1300	1360	1189
1400	1460	1289
1500	1560	1389
1600	1660	1489
1700	1760	1589

機長	相当ローラピッチ	P	P1	原動位置
1320	100	102	48	711
1530	100	102	51	816
1630	100	102	50	815
1730	100	102	49	916
	200	197.2	76.2	917.7
1900	200	197.2	62.6	904.1

呼び速度	搬送速度(m/min)	モータ容量
16S	9.9~19.9	0.75 kW
13S	3.9~15.9	
11S	3.3~13.2	0.4 kW
8S	2.4~9.9	
6S	1.9~7.9	
5S	1.6~6.6	

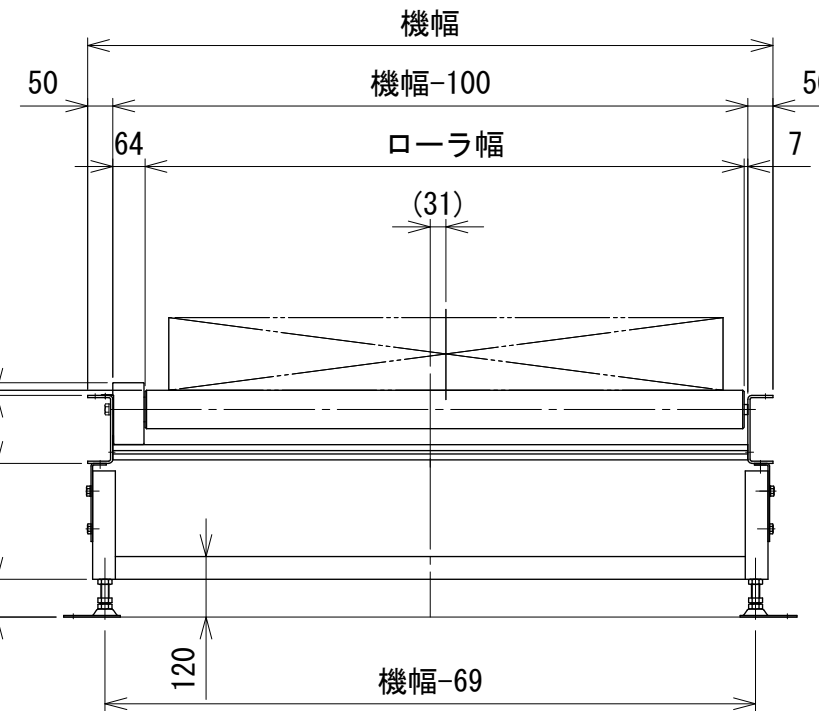
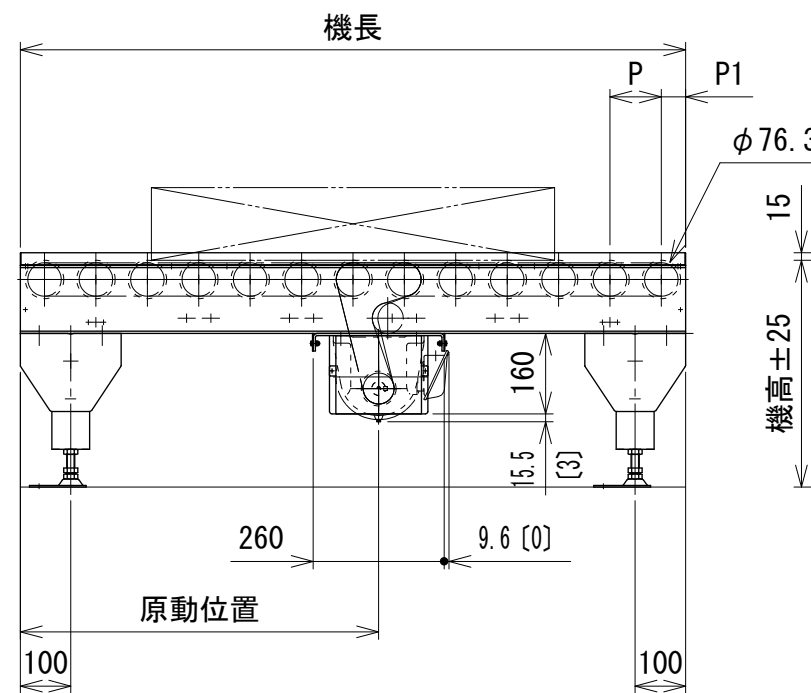
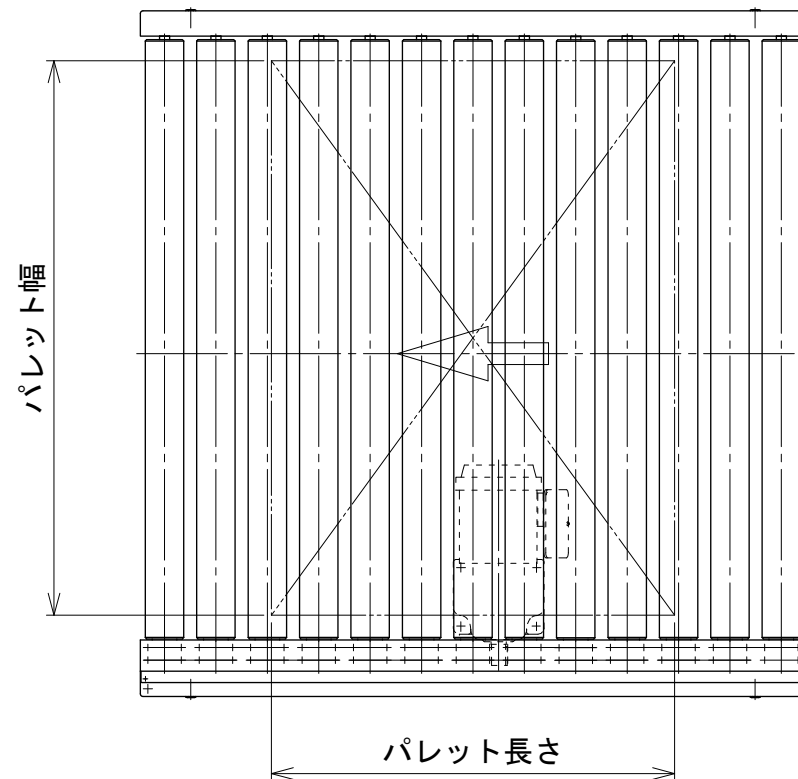

△1	速度表追加	技術情報サービス	年 月 日		シリーズ名	マルチベヤシリーズ	図名	本体組立図	実パレット
	改訂 番号		改訂 記事	尺 度	1/15	機 種	MHR	図 面 番 号	W_MHR_S_010_1