

PW	PL	W	FW	CW	MW	L	L1	H	H1
1000	1200	920	1004	1127.4	1120	1000	768	500	475
1100	1100	1020	1104	1227.4	1020	900	668	?	?
1200	1000	1120	1204	1327.4	920	800	568	525	500

注1 本図はカム式、モータ出力0.75 kW、呼び速度18S、モータ取付側Lの場合です
 注2 モータ取付側Rは勝手違いとなります
 注3 本図は保護カバーを付けた場合です
 注4 モータは呼び速度により異なります

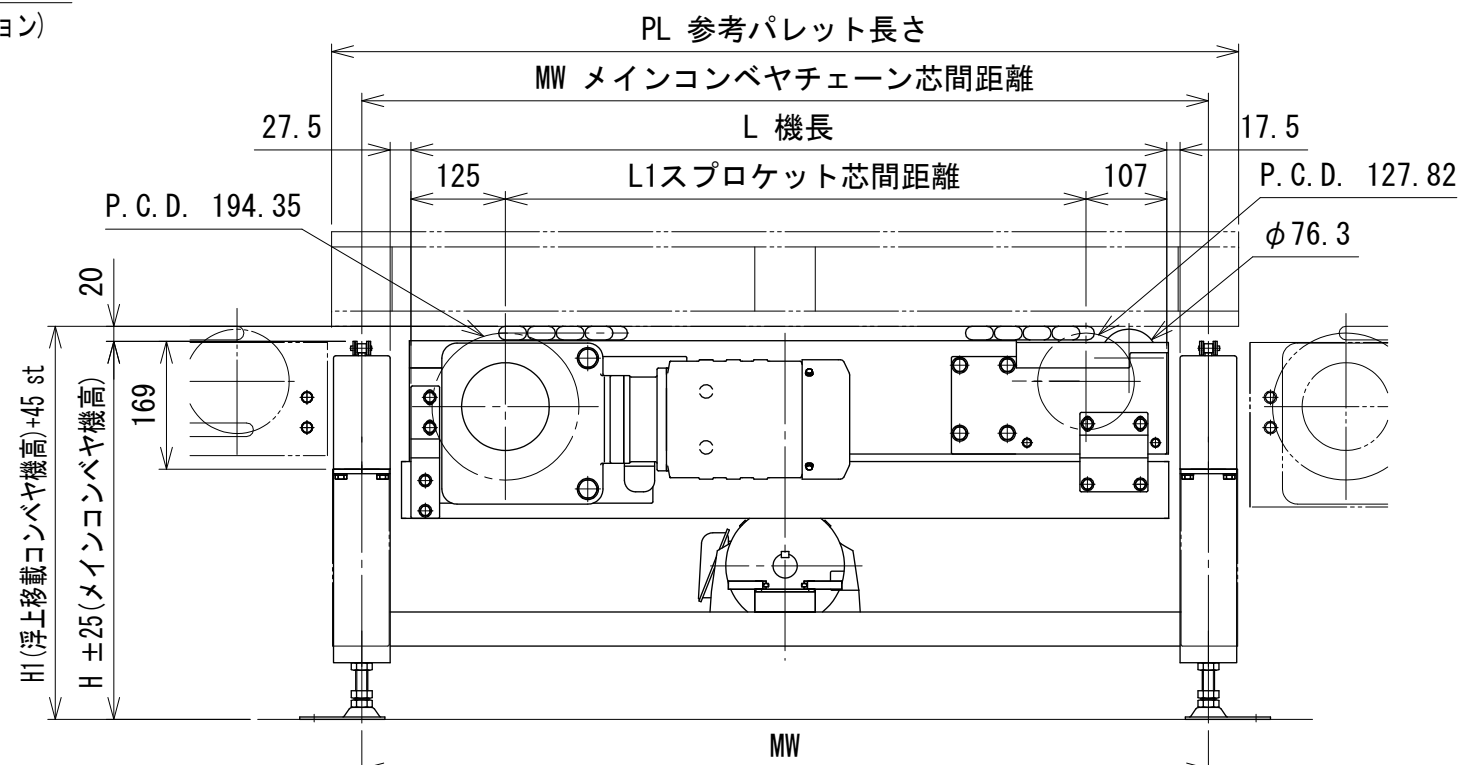
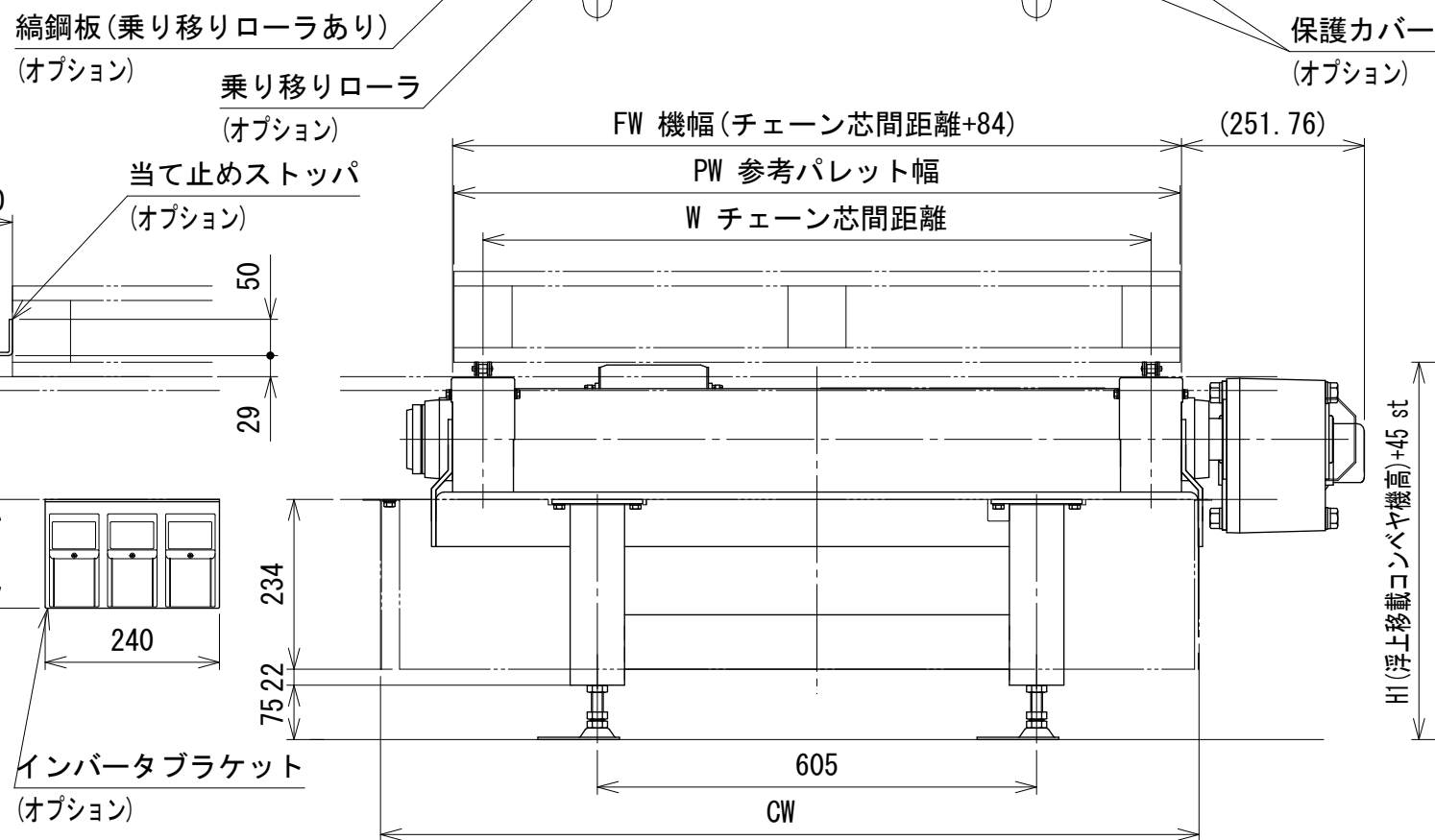

△	技術情報サービス		年 月 日		シリーズ名	マルチベヤシリーズ	図名	オプション 移載機 (カム式) 実パレット
	改訂 番号	改訂 記事	尺度	1/10	機種	MHC-H	図面 番号	W_MHC-H_LTR_040