

適応機種

MCD-50	◎	MFR	○
MCD1-50	○	MFD	○
MCC1H	○	MVD	○
MCC1S	○	MEM	○
MCC2H	○	MRV	○
MCC2S	○	VD	○
MCC1-AR	○	MSA・MSY	○
MCC3H	○	MHC-H	△
MCC4H	○		

◎：取付可能
 ○：設計検討で取付可能
 △：機種専用品あり
 注：表に記載のない機種は取付不可または対象外です

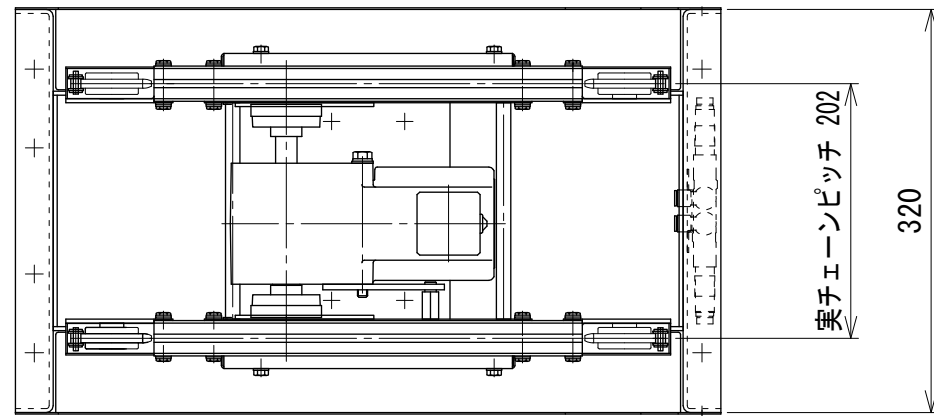

△ オプション

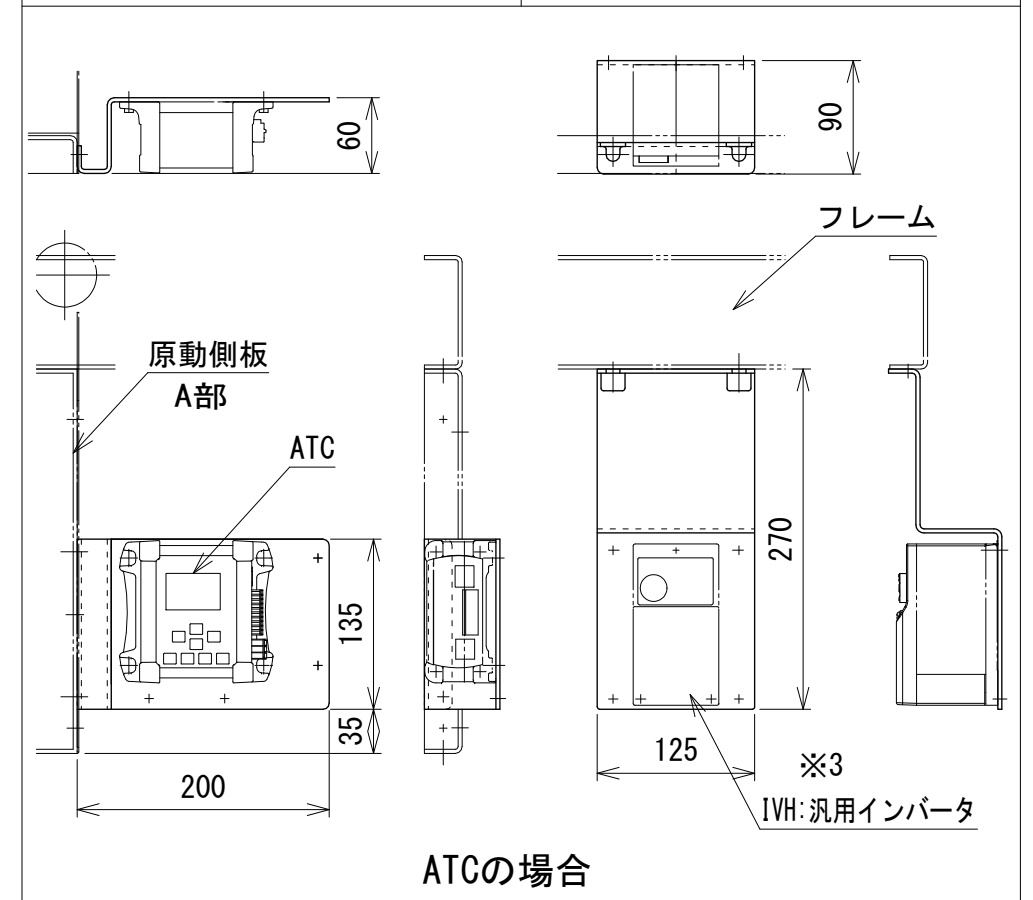
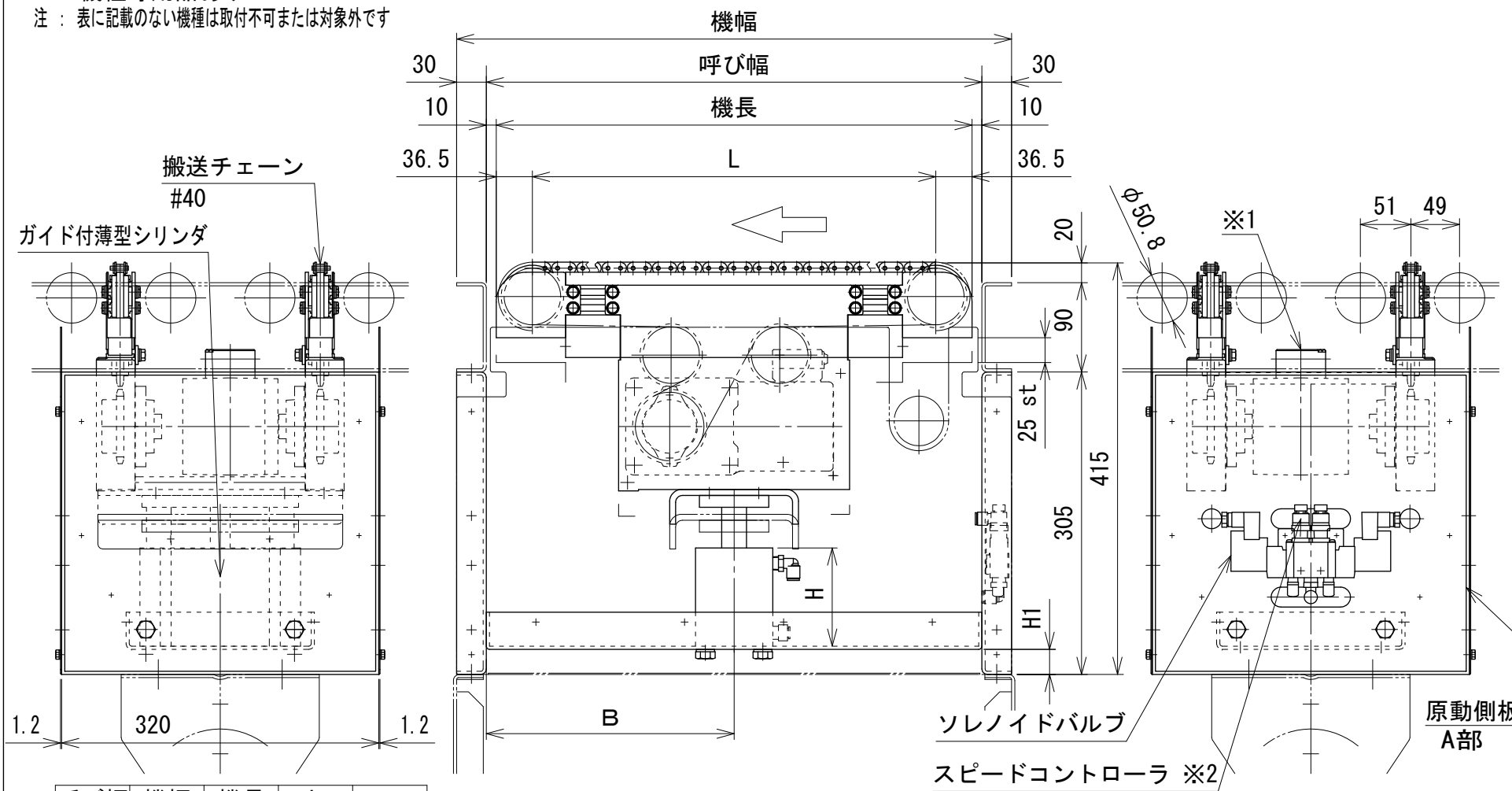
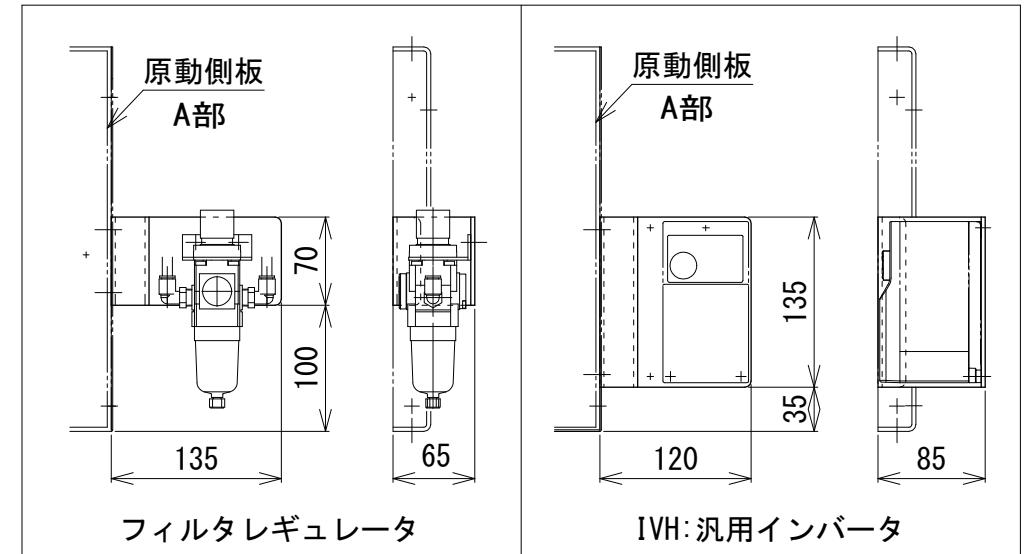

呼び幅	機幅	機長	L	B
500	560	480	407	250
630	690	610	537	315

エアシリンダ	H	H1
標準(すべり軸受タイプ)	99	25.3
オプション(ロングブッシュタイプ)	124	0.3

注1 本図は呼び幅500, 630 mm(センタドライブ) 呼びチェーンピッチ200 mm
 チェーン列数2列、MCD-50へ取付けの場合です
 注2 本図は引張駆動受け渡し モータ取付側Lの場合です

※1 モータへの配線は可動ケーブルを使用してください
 ※2 ソレノイドバルブ取付位置を変更する場合は応答性確保のため
 スピードコントローラはエアシリンダ付近へ取付してください
 ※3 ATCの場合、必ず汎用インバータが取付きます

改訂 番号	改訂 記事	技術情報サービス MARUYASU KIKAI CO., LTD.	年 月 日		シリーズ名 機種	マルチベヤシリーズ(オプション) MCTR	図名 図面 番号	F(浮上型) 呼び幅500, 630(センタドライブ) 呼びチェーンピッチ200 W_MCTR_S_020_1
			尺 度	1/6				