

ストローク (cm)	15	20	25	30	40	50	60	70
収縮長 (cm)	70	75	80	85	95	105	115	125
伸長 (cm)	85	95	105	115	135	155	175	195
ベルト幅 (mm)	100	150	200	250	300	400	500	600
機幅 (mm)	252	302	352	402	452	552	652	752

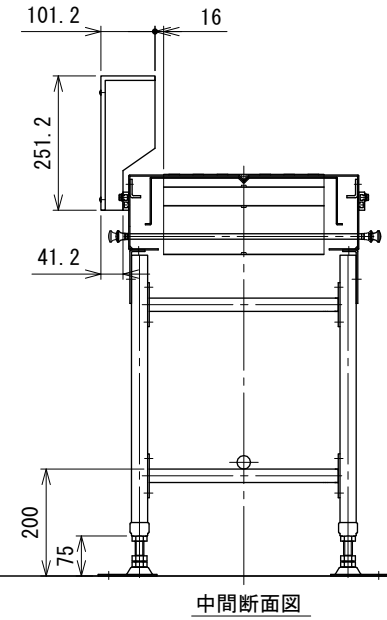
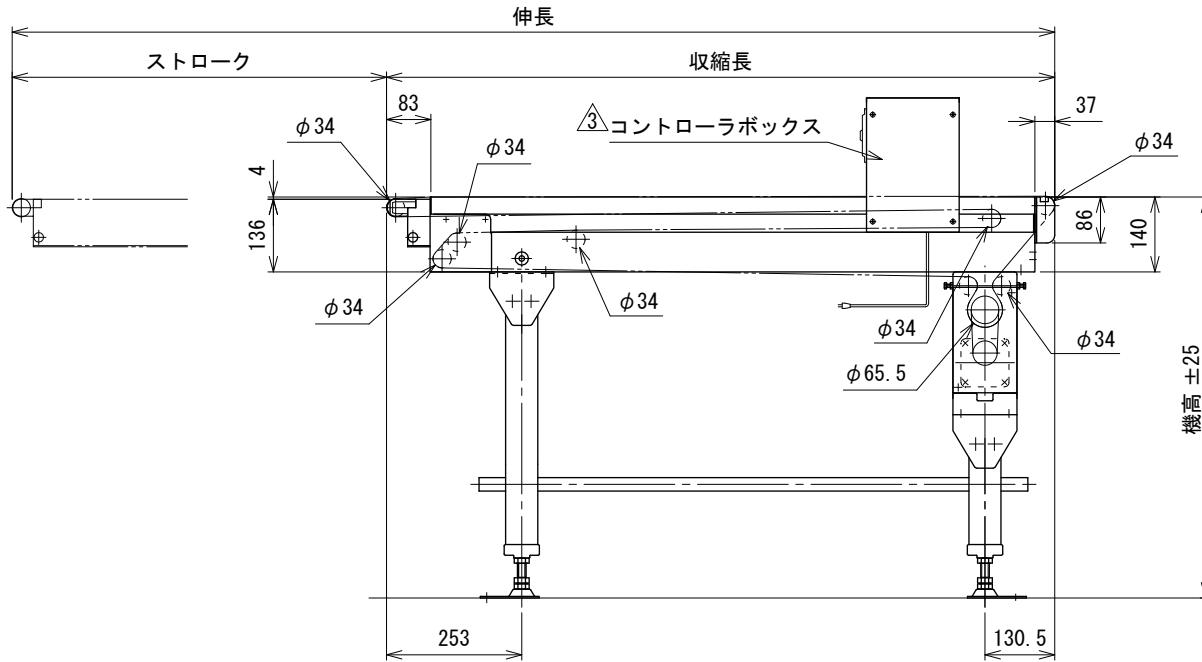

注1 本図はモータ取付側 L、インダクションモータ90W、手動伸縮式の場合です
 注2 脚には必ずステーパイプ取付してください
 注3 左右振れ止めローラ、伸縮ストッパ、メカストッパ、インバータ（コントローラ）取付側はモータ取付側となります

△3	寸法追加, 名称変更	技術情報サービス	年 月 日		シリーズ名	ミニシリーズ	図名	本体組立図 手動伸縮タイプ ベルト幅 180mm ~ 600mm、ストローク 15cm ~ 70cm
			改訂 番号	改訂 記事	MARUYASU KIKAI CO., LTD.	尺度	1/10	機種