

電源ボックスルーバ付き ※1 ※2  
タイプC

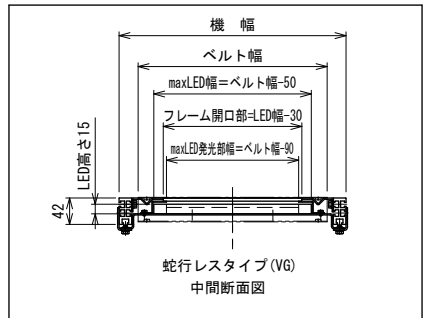
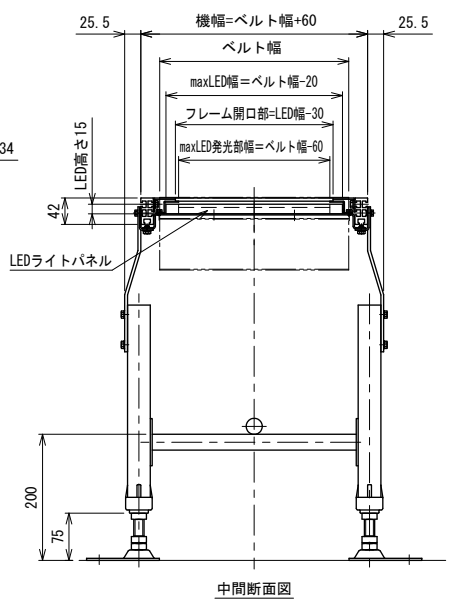
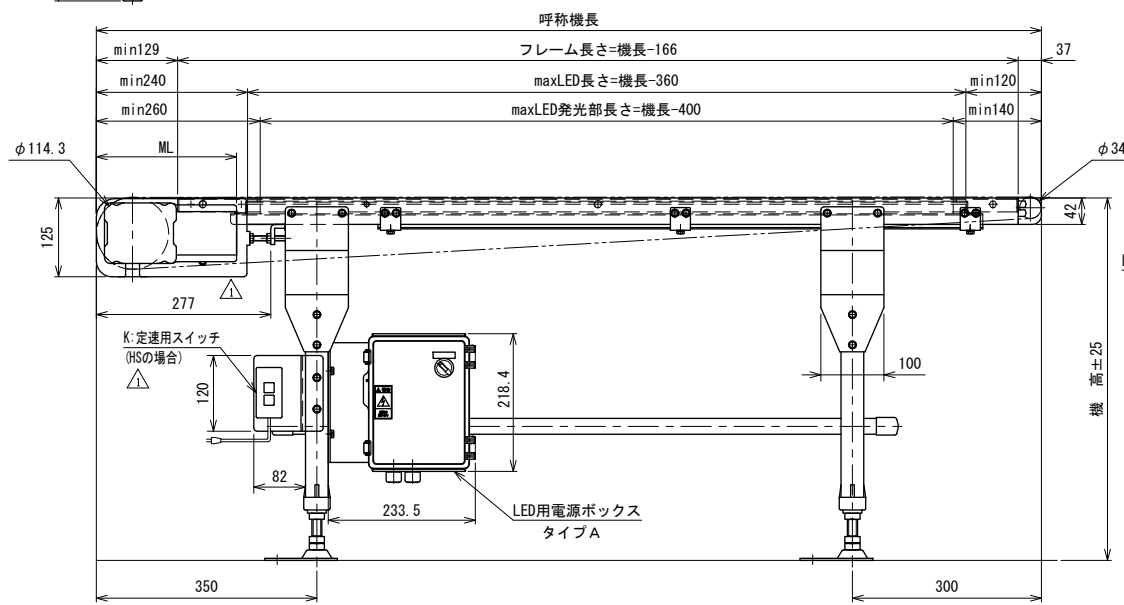

モータ関連寸法表 単位 mm

モータ出力	40 W		60 W		90 W	
	K・IVH	DC	K・IVH	K・IVH	DC	DC
速度タイプ	K・IVH	DC	K・IVH	K・IVH	DC	DC
速度番号	10~100	10~30	10~60	80・100	10~100	10~30
MB	108	106.7	108	124.5	124.5	131.7
ML	212	178	250.5	223	223	192.5

照度 (lx)	
標準タイプ	ベルト上面: max 3500
高能力タイプ	ベルト上面: max 8000
カラータイプ	ベルト上面 (白色時): max 3500

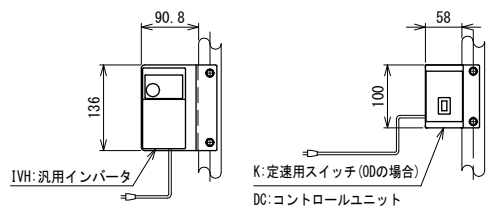

※1 LED用電源ボックスはLEDパネルの仕様により異なります  
LEDパネル選定の際は、別図「電源ボックス適応表」を参照してください  
※2 ルーバ付電源ボックスの場合は防滴仕様となりますので、直接水を掛けないでください

注1 本図はHS原動タイプ、ベルト幅300 mm、呼称機長150 cmの場合です  
OD原動タイプもLEDライトパネル取付寸法は変わりません  
注2 本図はモータ取付側 L、インダクションモータ90W、HA1脚・ステーパイプ付の場合です  
(脚、ステーパイプはオプションです)  
注3 照度は取付ベルト、使用環境により変わります  
注4 呼称機長はベルト膨張、収縮により若干の変動があります

△	スピコンインバータ廃止、トルクアームピン変更
改訂番号	改訂記事

技術情報サービス		年 / 月 / 日	シリーズ名	ミニシリーズ	図名	LED付 ベルト幅 200 mm以上600 mmまで	A2
MARUYASU KIKAI CO.,LTD.		尺度 1/6	機種	MB23	図面番号	W_MB23_LED_010A.1	