

アジャストボルト	a(アジャスト調整量)	h1	h2
M16×100	25	75	200
M16×150	50	100	200
M16×200	70	120	220

※ 指示がない場合は±25が標準です



G22H-HA2	
機高(mm)	
min	max
340	1000

- ※ 最低機高はステーパイプの取付、ステー高さ、原動高さを考慮せず
アジャストボルトM16×100を使用した場合の脚からフレームの高さです
- ※ エンドキャップ使用時は[]寸法になります

G22H-HA2

呼び幅: 300, 400, 500, 600, 700, 800, 900, 1000, 1100, 1200, 1300

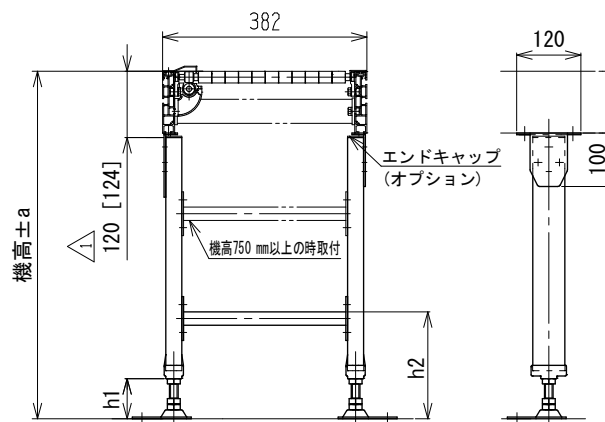

△	機高上面をローラ上面に訂正、表記訂正、機種削除	技術情報サービス	年 月 日	シリーズ名	レスベヤシリーズ	図名	水平脚 HA2型
			2017.5.19				
改訂 番号	改 訂 記 事	MARUYASU KIKAI CO.,LTD.	尺 度	機 種	レスベヤシリーズオプション脚	図面 番号	W.L.LEG_020_1