

注1 本図は ベルト幅300 mm、モータ取付側L、操作面外側、汎用インバータ変速(モータ出力90 W)傾斜用脚付の場合です
 注2 脚 はオプションです
 ※1 正寸法は 原動下脚付, ()寸法は 原動下脚無し の場合です

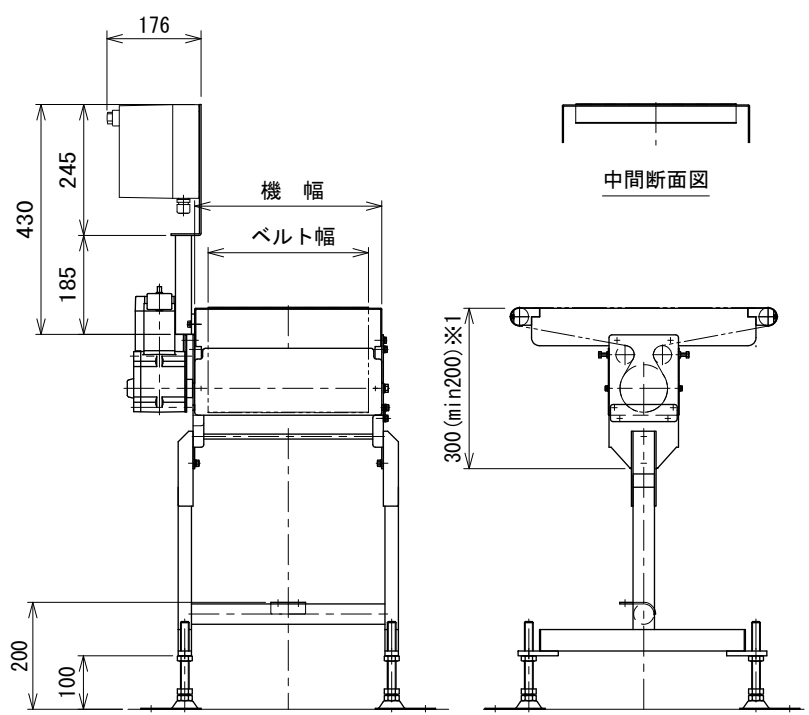

△3	スピコンインバータ廃止	技術情報サービス	年 月 日		シリーズ名	フードベヤシリーズ	図名	本体組立図 HS ベルト幅 100 mm ~ 500 mm、機長 35 cm以上 200 cm まで
			改訂 番号	改訂 記事				