

モータ飛び出し寸法表 M(最大値) 単位:mm

モータ出力	40 W		90 W
速度タイプ	K・IVH	K・IVH	DC
速度番号	12.5~60	6~60	
ベルト幅	100	30	59
	150		9

記載のないベルト幅はモータの飛び出しはありません

- 注1 本図はUD原動タイプ、ベルト幅300 mm、機長50 cm、機高750 mm、モータ取付側L、操作面外側汎用インバータ変速(モータ出力90W) 傾斜用脚付の場合です
- 注2 蛇行レスタイプ(VG)の場合、基本外観は変わりませんがテールローラ、ドライブプリーフレームにベルト裏サン用のV溝がつきます
- 注3 脚 はオプションです

- ※1 正寸法は 原動下脚付, ( )寸法は 原動下脚なし の場合です
- ※2 ハンドル可動範囲内にガイドなどを取付けますとハンドルが操作不能になります 指示範囲内は避けて下さい

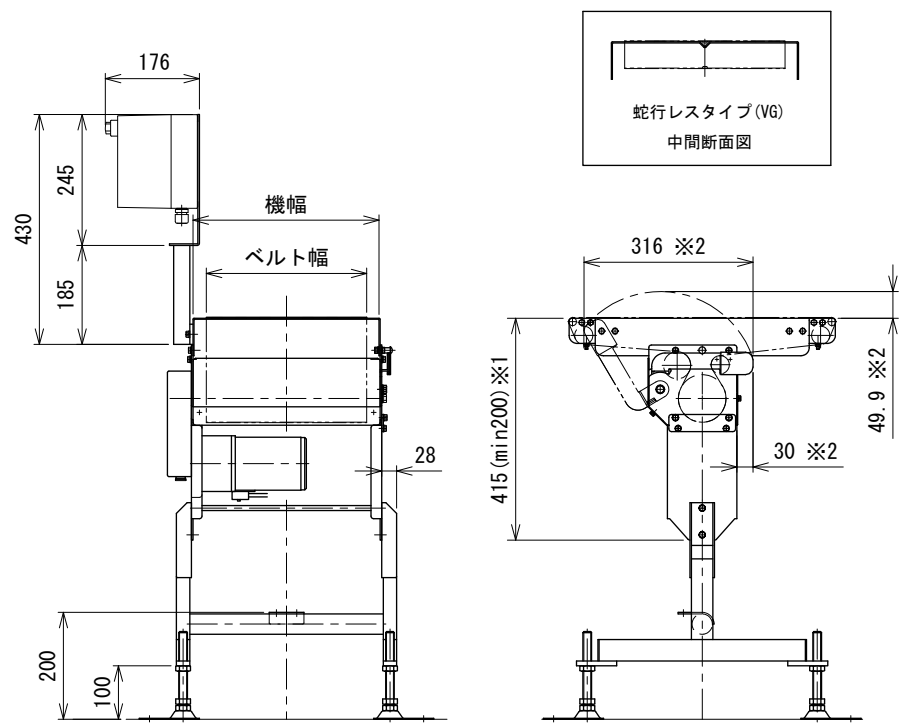

△	スピコンインバータ廃止	技術情報サービス	年 月 日	シリーズ名	フードベヤシリーズ	図名	本体組立図 UD-RE3 ベルト幅 100 mm ~500 mm、機長 35 cm以上 200 cm 以下
	改訂記事	MARUYASU KIKAI CO.,LTD.	尺 度	機 種	FSD	図面番号	W_FSD_RE_010_1