

ベルト幅	300	400	500	600
機幅	380	480	580	680
原動下カバー取付法 ※2	445	545	645	745

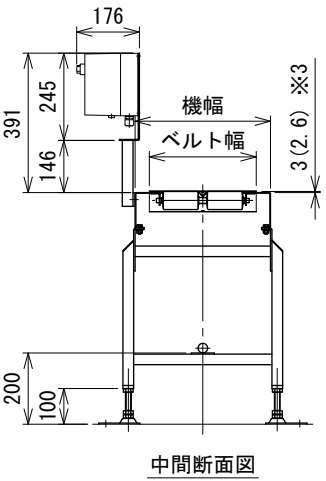
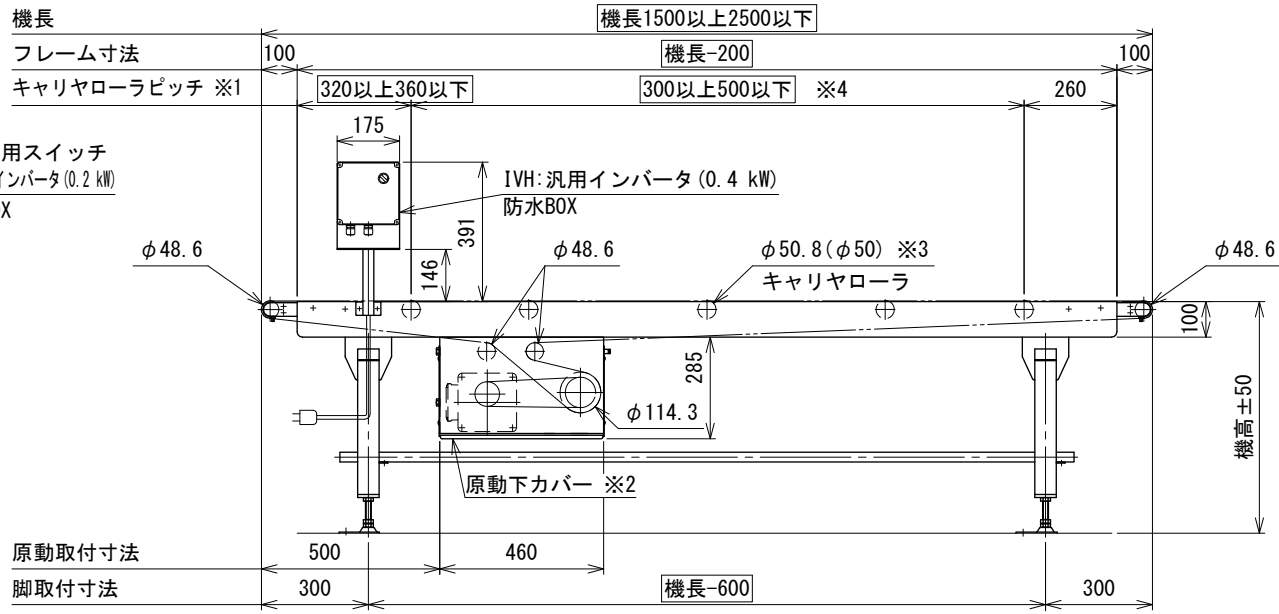

注1 □寸法部のみ変更可能、その他の寸法は固定です。機長方向の変更は ◻寸法の範囲内で行ってください
 注2 本図はベルト幅300 mm、操作面外側、モータ0.4 kW、HA脚付の場合です
 注3 脚、ステーパイプ、キャリヤローラはオプションです
 注4 機長100 cm~150 cm未満の場合、フレームおよび脚は都度設計となります

※1 キャリヤローラ付の場合です
 ※2 原動下カバーは引き出し式です。駆動側に引き出し外します
 ※3 正寸法は商業用ベアリングおよびJISベアリングタイプの場合、()寸法は樹脂ローラタイプの場合です
 ※4 300~500の40刻みの値にしてください
 ※5 □寸法はベルト緩め装置(オプション)付の場合です

△ 改訂 番号	改訂記事	技術情報サービス MARUYASU KIKAI CO., LTD.	年月日	シリーズ名	フードベヤシリーズ	図名	本体組立図 ベルト幅300~600 mm、機長250 cm以下
			尺度	機種	FB3C	図面 番号	W_FB3C_S_010B