

K: 定速用防水BOX
IVH: 汎用インバータ (0.2 kWの場合)

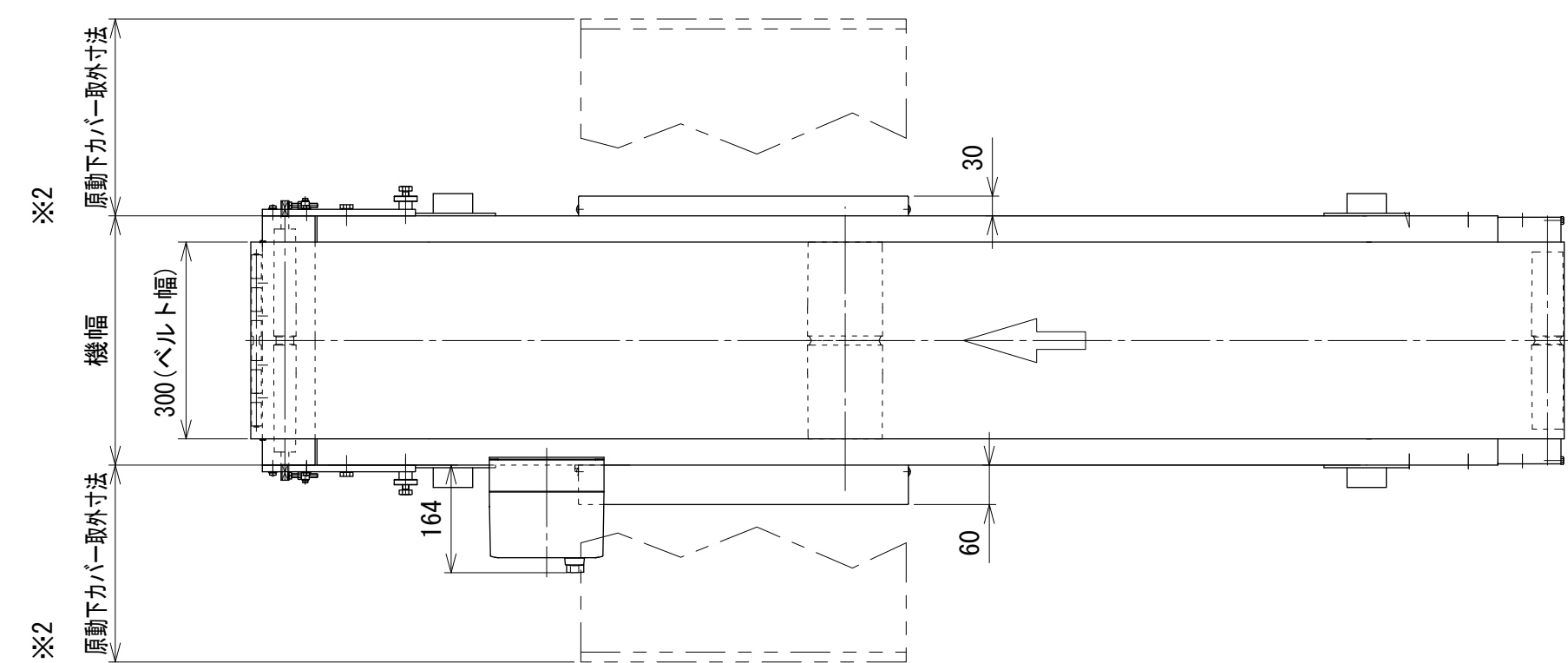

REBL1
出口側ローラエッジ

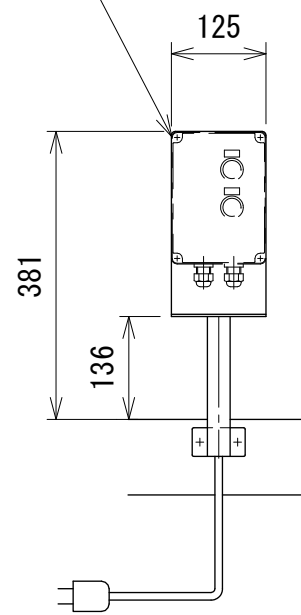
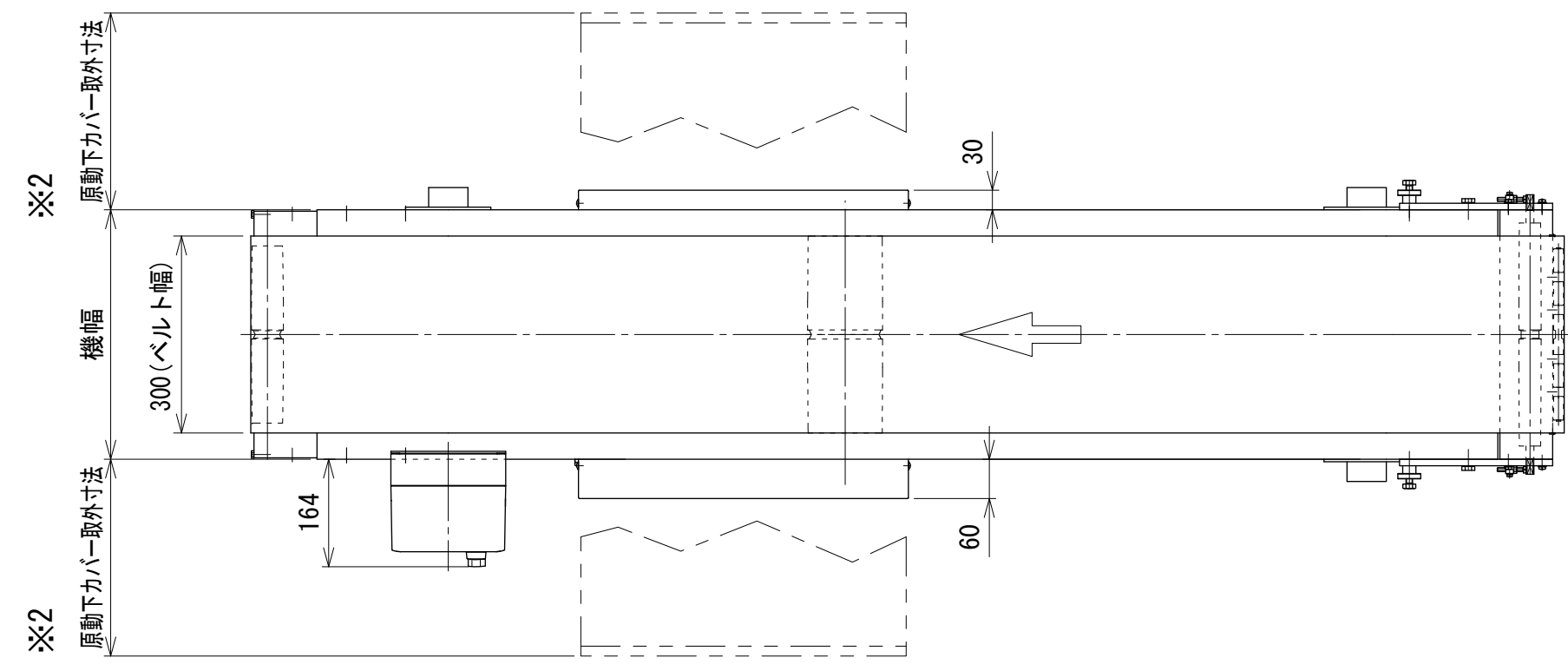
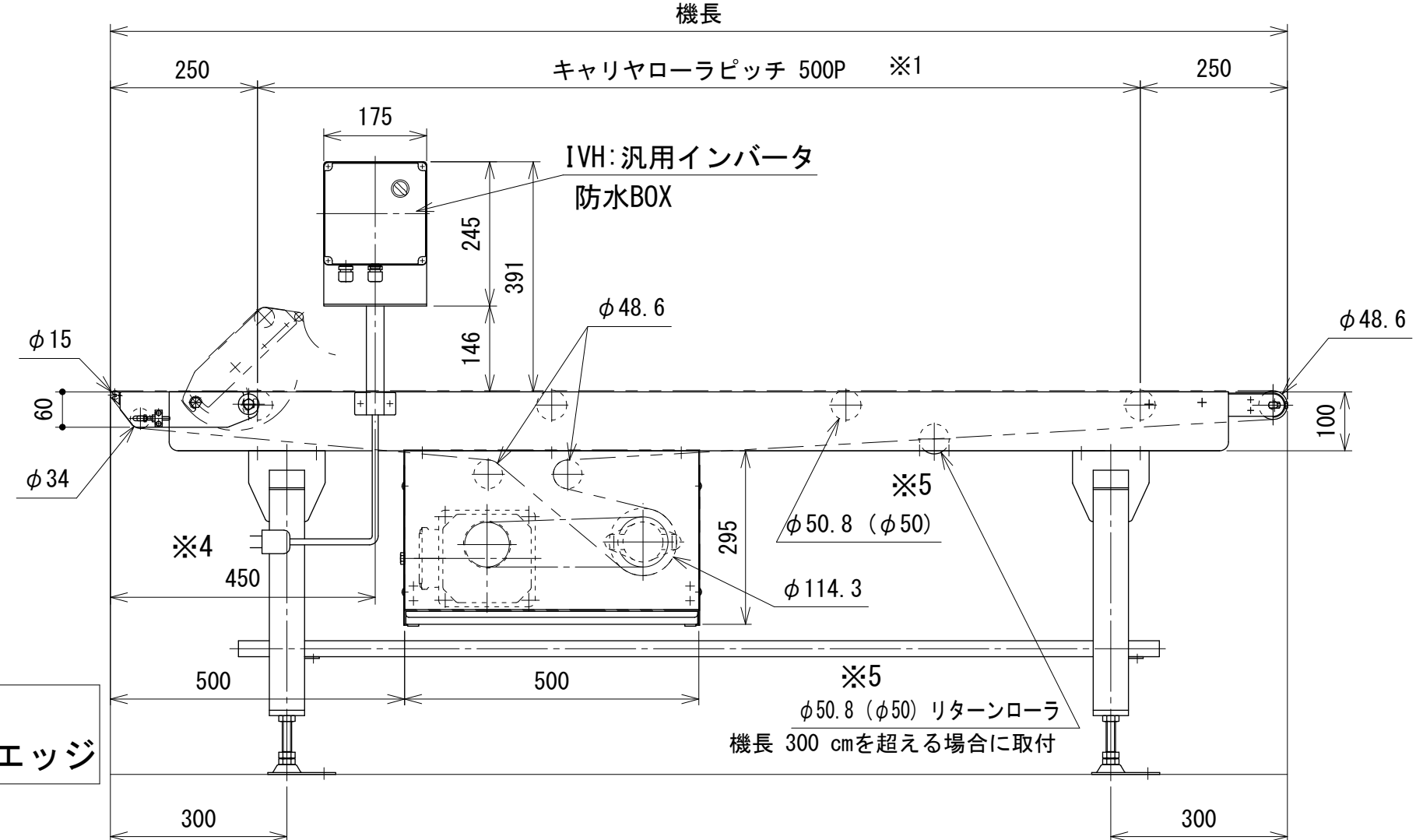

REBL2
入口側ローラエッジ

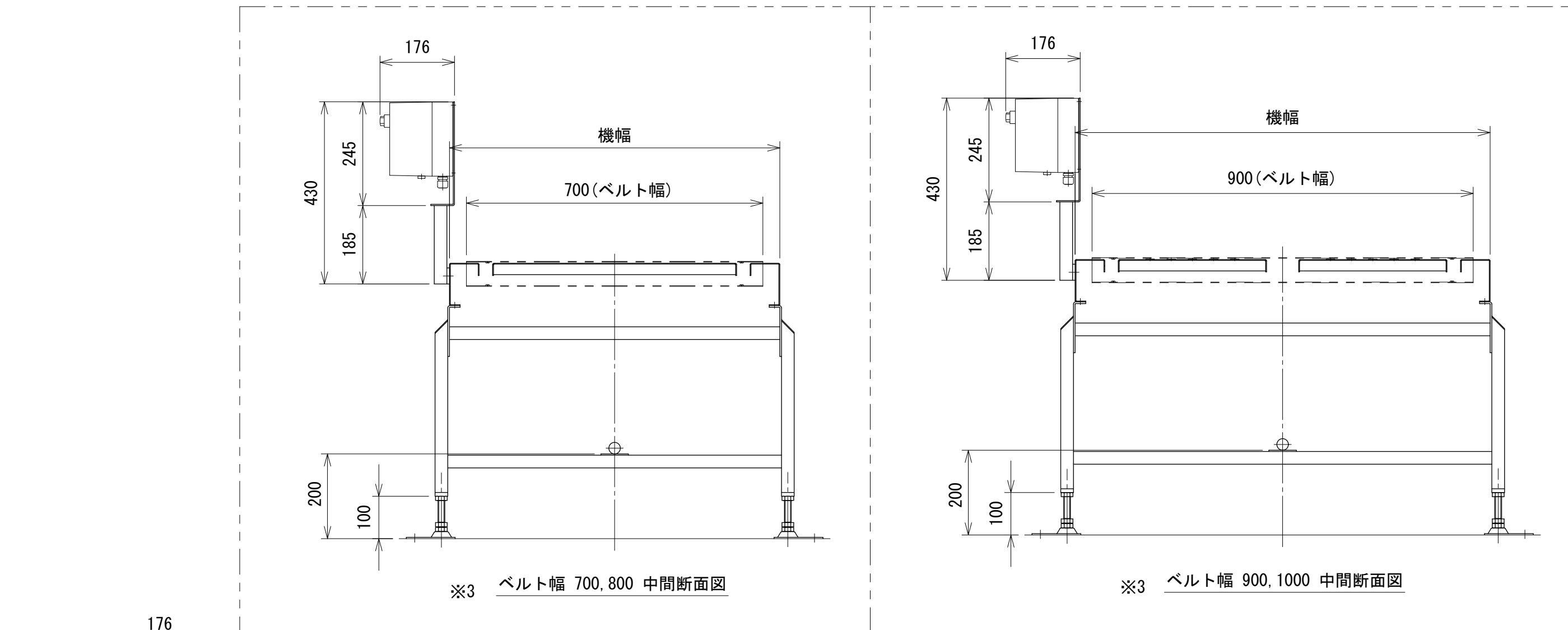
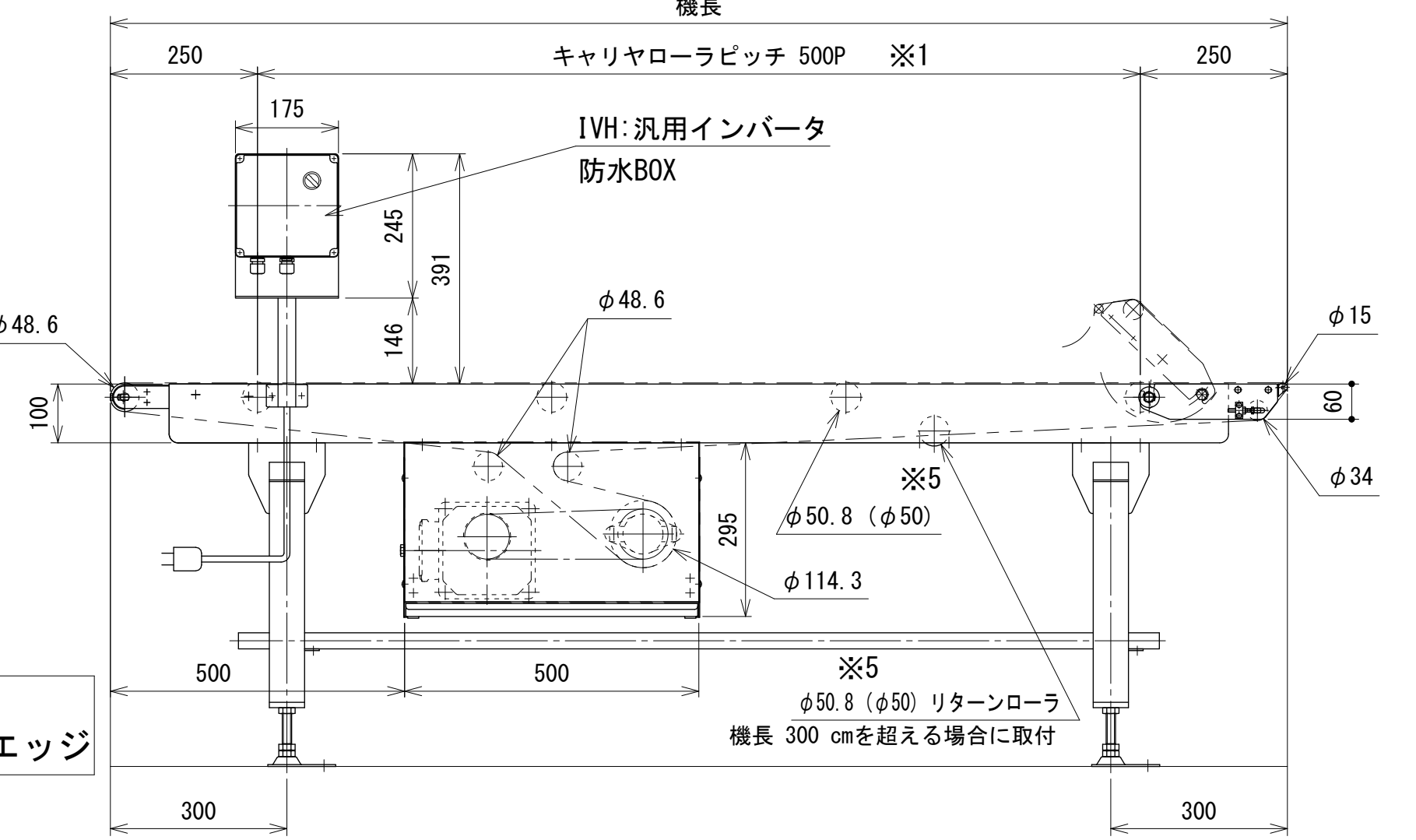

※3 ベルト幅 700, 800 中間断面図
※3 ベルト幅 900, 1000 中間断面図

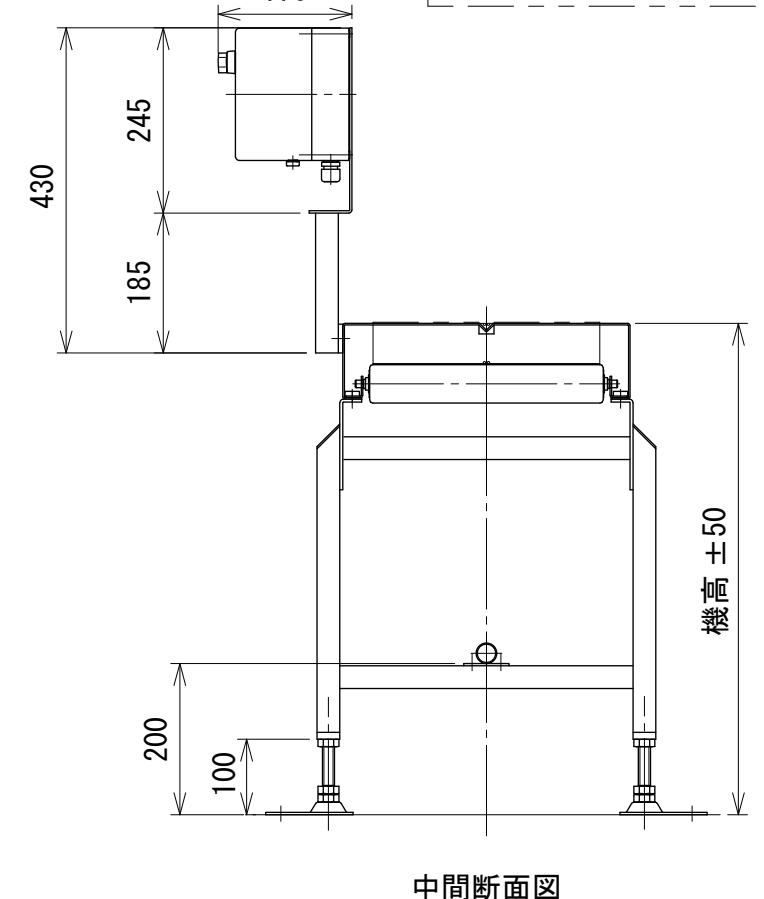

中間断面図

- ※1 キャリヤローラ付の場合のみ
キャリヤローラ無しが標準となります
 - ※2 原動下カバーはベルト幅 600 mm以下の場合、駆動側に取り出します
ベルト幅 600 mmを超える場合、分割式となり両側に取り出します
原動下カバー取外寸法は標準図面を参照してください
 - ※3 ベルト幅 600 mmを超える場合、2列裏サンとなりフレーム構造が異なります
 - ※4 出口側にベルト緩め装置が取付く場合、防水BOXの取付位置が変わります
 - ※5 コマーシャルベアリングおよびJISベアリングタイプの場合はφ50.8
樹脂ローラタイプの場合はφ50となります
- 注1 本図はベルト幅300 mm、機長200 cm、機高650 mm、モータ出力0.4 kW
操作面外側、FHA脚付、跳ね上げタイプの場合です
注2 平面図はRE2(入り口側ローラエッジ)の場合です
注3 脚はオプションです
注4 機長150 cm未満の場合、フレームおよび脚は都度設計となります
注5 機長250 cmを超える場合、フレームが分割します。
フレーム分割寸法は標準図面を参照してください

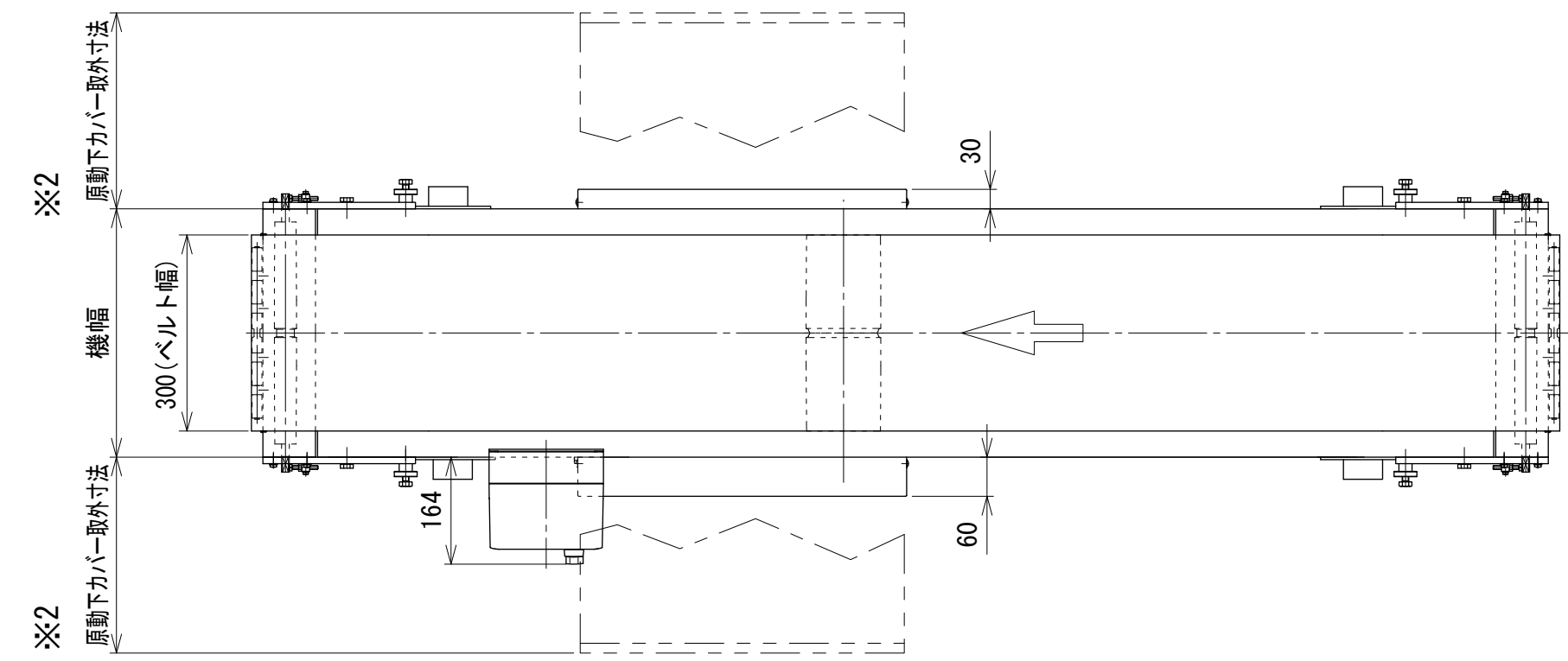

REBL3
両側ローラエッジ

