

ルーバ付き電源ボックス取付け図 ※1 ※2
タイプC

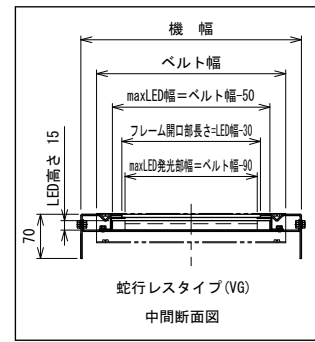
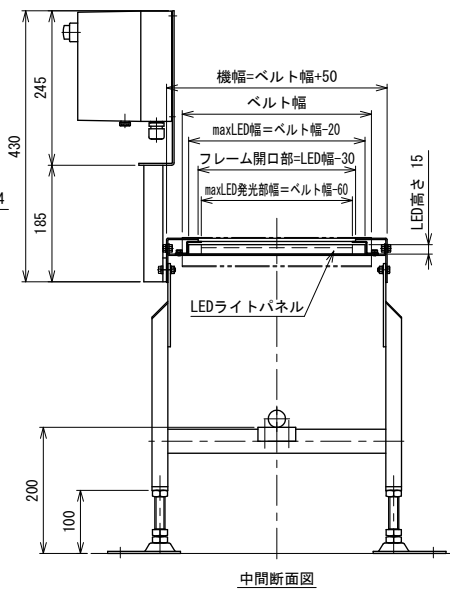
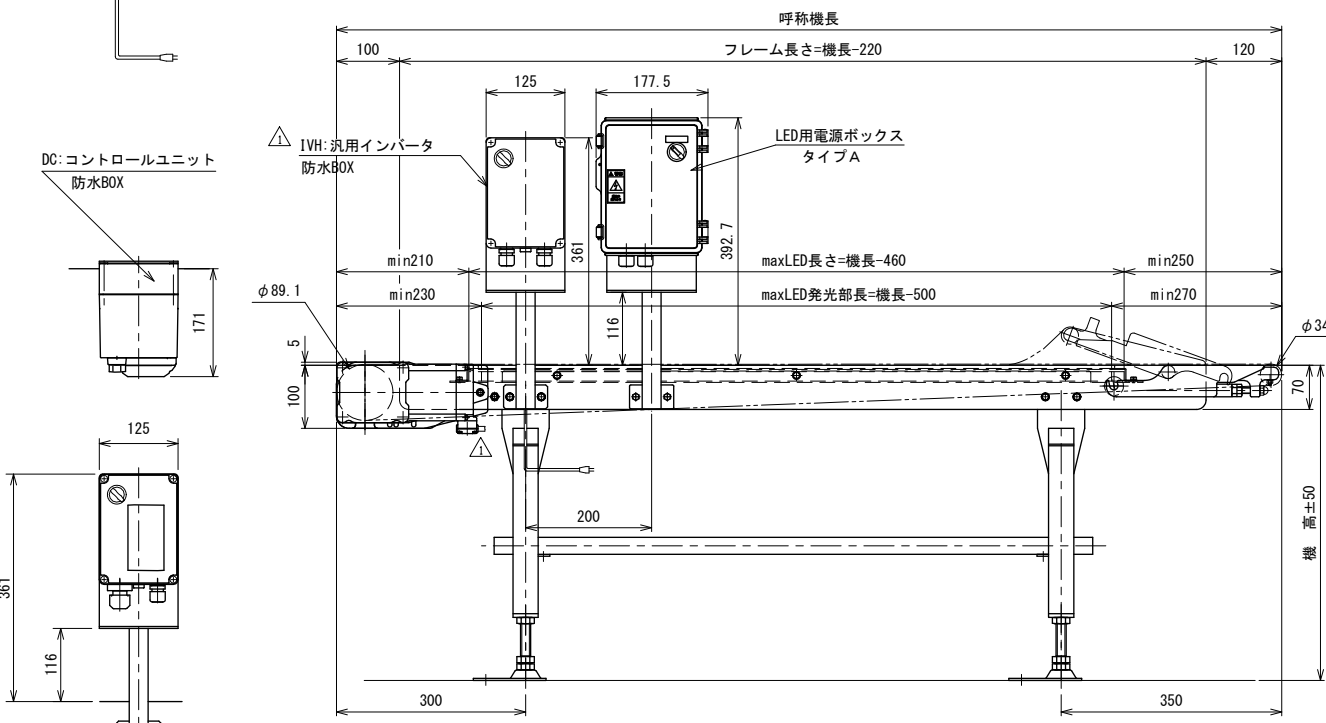

照度 (lx)	
標準タイプ	ベルト上面: max 3500
高能力タイプ	ベルト上面: max 8000
カラータイプ	ベルト上面 (白色時): max 3500

※1 LED用電源ボックスはLEDパネルの仕様により異なります
LEDパネル選定の際は、別図「電源ボックス適応表」を参照してください

※2 ルーバ付電源ボックスの場合は防滴仕様となりますので、直接水を掛けないでください

注1 本図はHS原動タイプ、ベルト幅300 mm、呼称機長150 cmの場合です
OD原動タイプもLEDライトパネル取付寸法は変わりません

注2 本図はモータ取付側 L、インダクションモータ90W、HA1脚・ステーパイプ付の場合です
(脚・ステーパイプはオプションです)

注3 照度は取付ベルト、使用環境により変わります

注4 呼称機長はベルト膨張、収縮により若干の変動があります

△	スピコンインバータ廃止、トルクアーム変更
改訂 番号	改訂記事

技術情報サービス		年 / 月 / 日	シリーズ名	フードベヤシリーズ	図名	LED付 ベルト幅 200 mm以上600 mmまで	A2
MARUYASU KIKAI CO.,LTD.		尺度 1/6	機種	FB22	図面 番号	W_FB22_LED_010A.1	