

モータ飛び出し寸法表 M(最大値) 単位 mm

速度タイプ	K・IVH		U	
	12.5~18	25~180	12.5~18	25~180
ベルト幅	30	51	61.5	61.8
	50	31	41.5	41.8
	75	6	16.5	16.8
mm	100	—	—	2.3

リターンローラ取付寸法表

機長	数量	P1
2000未満	0	—
2000	1	1150
2500	1	1450
3000	1	1700

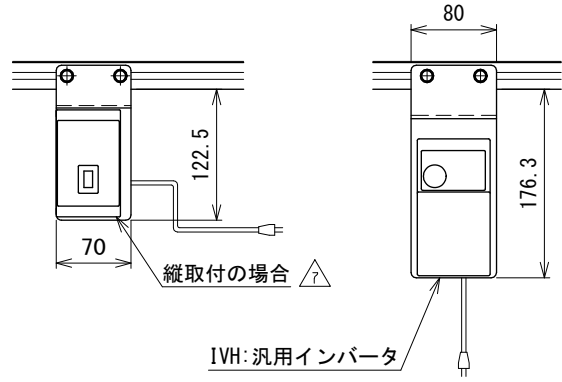

スイッチ、コントロールユニット寸法表 単位 mm

速度タイプ	K・U	IVH
N(最大値)	98.4	86.8

注1 本図はベルト幅75 mmの場合です

注2 蛇行レスタイプ(VG)の場合、基本外観は変わりませんがテールローラ、ドライブプリー、トラフにベルト裏サン用のV溝が付きます

改訂 番号	改訂記事	技術情報サービス MARUYASU KIKAI CO.,LTD.	年 月 日	シリーズ名	ミニシリーズ	図名	本体組立図 D型 機長 55 cm以上 300 cmまで
			尺度	1/5	機種	CBX	図面 番号