

リターンローラ取付寸法表 単位mm

機長	数量	P1	P2
1500以上	1	1100	—
2000	1	1000	—
2500	1	1000	—
3000	2	1000	1350

リターンローラ数量、ピッチは目安です

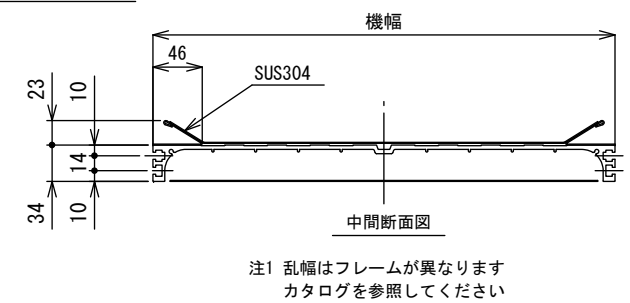
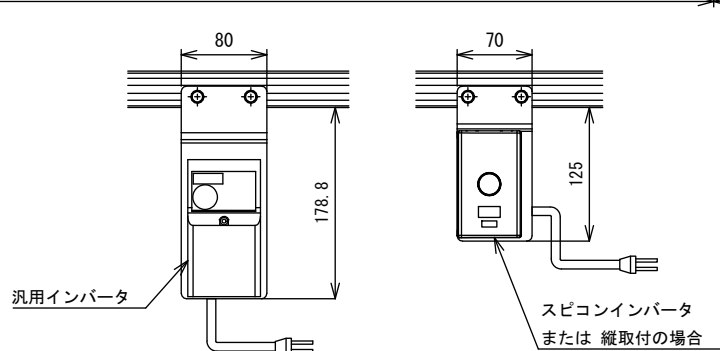

	リターンローラ数量、ピッチ追加 および注記追加	技術情報サービス	年 月 日		シリーズ名	ミニシリーズ	図名	本体組立図VTベルト幅 400・500 mm、機長 100 cm以上 350 cm未満
			改訂 番号	改 訂 記 事	MARUYASU KIKAI CO.,LTD.	尺 度	1/5	機 種