

中間断面図

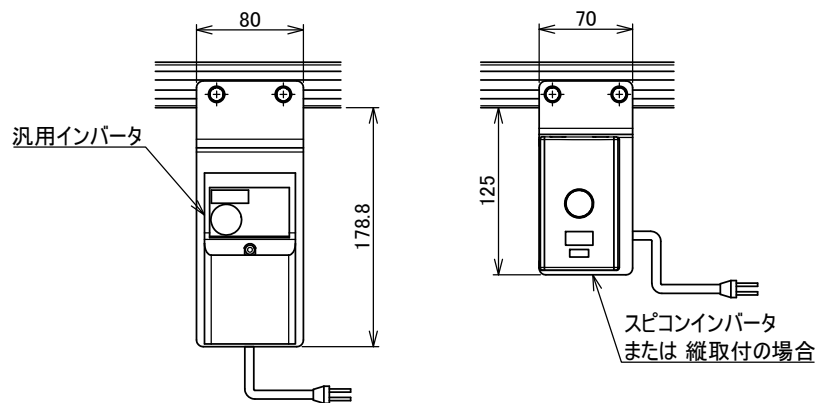

モータ出力	寸法	a	b	機長
25W	$\triangle$	96	83	43~300 cm
40W	$\triangle$	123	93	46~300 cm
60W	※1	136.5	93	49~300 cm

※1:速度記号K,IV(H)の場合(速度記号Uの場合:166.5)

$\triangle$  注1 乱幅はフレームが異なります。カタログを参照してください

改訂 番号	改訂記事	技術情報サービス MARUYASU KIKAI CO.,LTD.	年月日	シリーズ名	ミニシリーズ	図名	本体組立図 SDH ベルト幅 500 mm以下	A3
			尺度	機種	MMX2	図面 番号	W-MMX2-SDH-010-7	3D