

注1 本図はZEフレームにATCを取付けた場合です
 ※1 取付け向きに制約があります
 詳細は取扱説明書を参照してください
 ※2 リターン側ベルトと取付ブラケットが干渉する場合は
 リターンローラを取付けてください

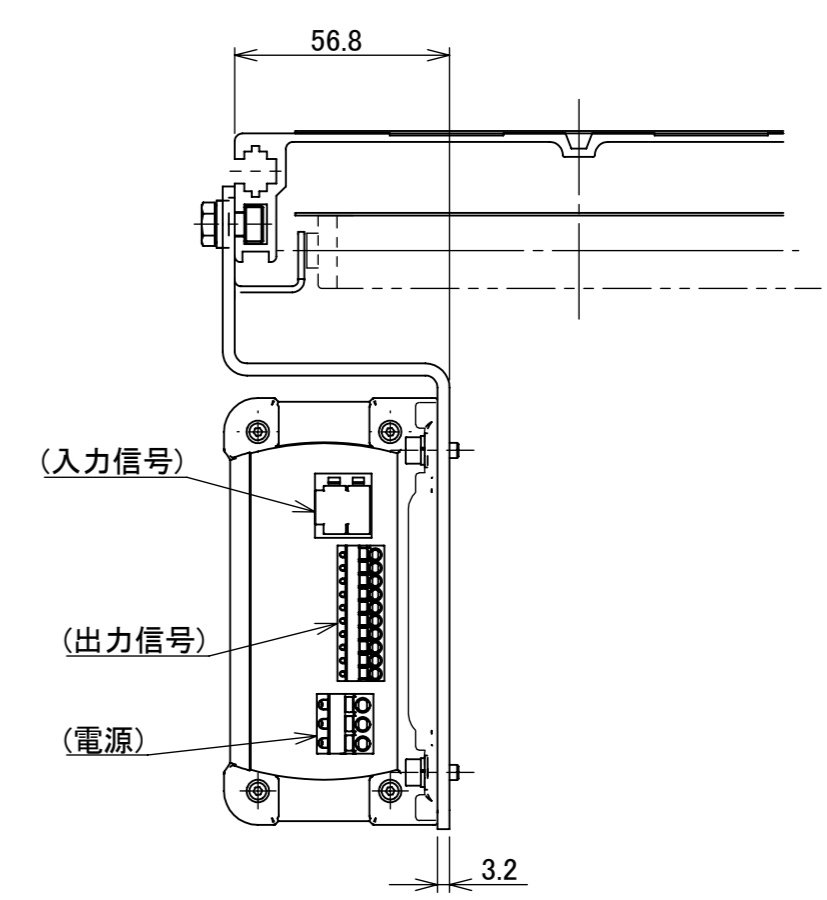
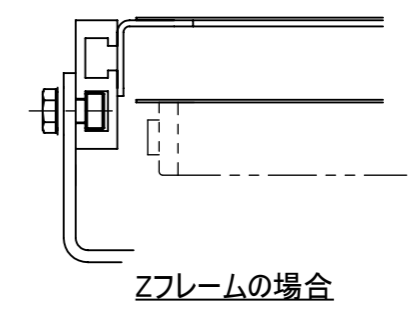

△ 改訂 番号	改訂記事	技術情報サービス	年月日	シリーズ名	図名	オプション	フレーム側面取付図	A3
		MARUYASU KIKAI CO.,LTD.	尺度 1:2	機種	図面 番号	オートコントロールユニット	W-ATC-S-010	(3D)