

- 注1 本図はユニット取付位置Lの場合です
 ※1 センサ中心～ノズル中心までは150を標準とします
 150より狭めると、能力によってはブローが間に合いません
 ※2 継手のねじ込み量によって寸法が変わる場合があります
 ※3 ケースアセンブリを取外すための空間が必要になります
 ※4 搬送物サイズや能力などに応じて寸法や形状が変わる場合があります
 ※5 マルヤス専用コントローラ

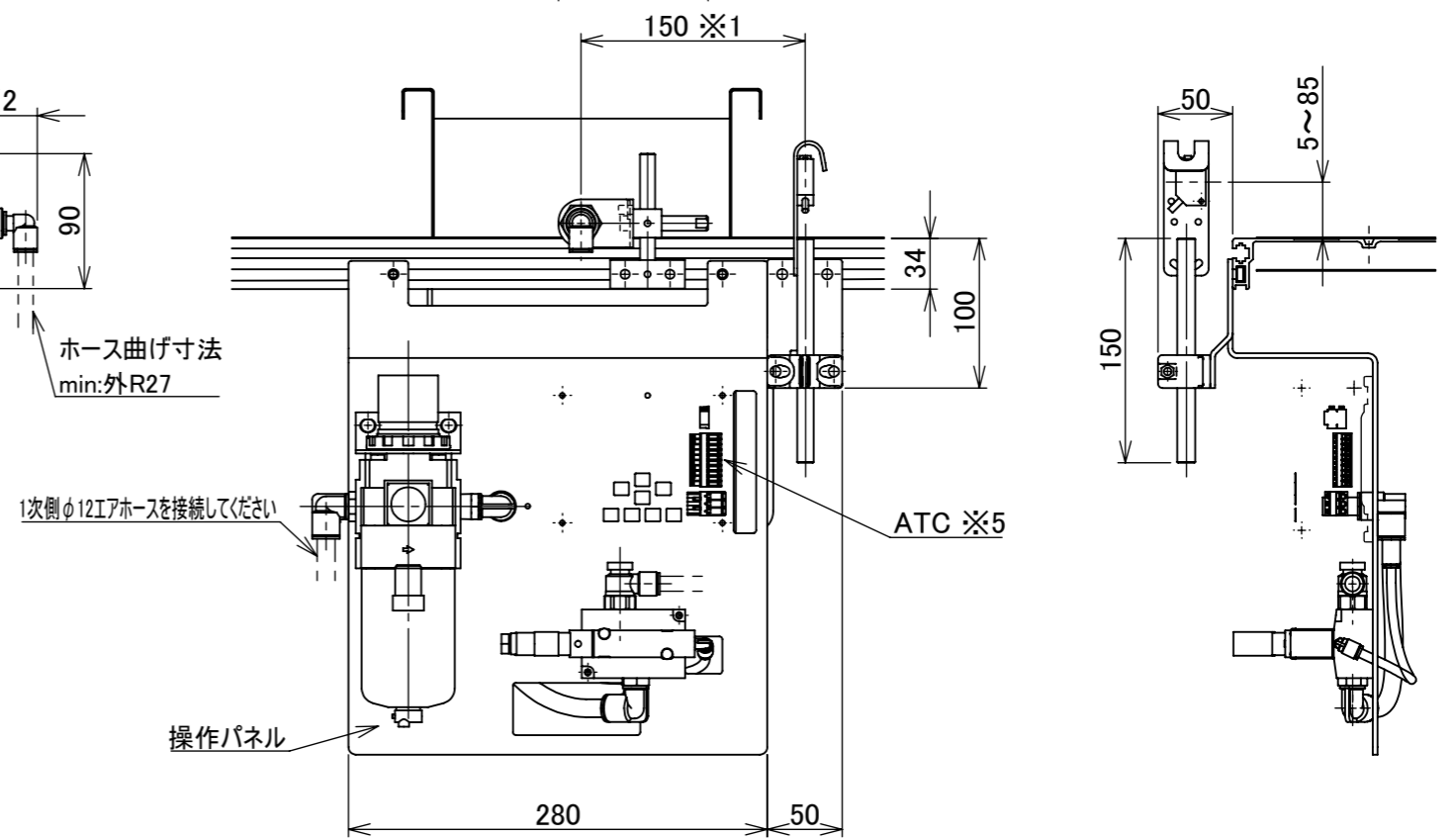
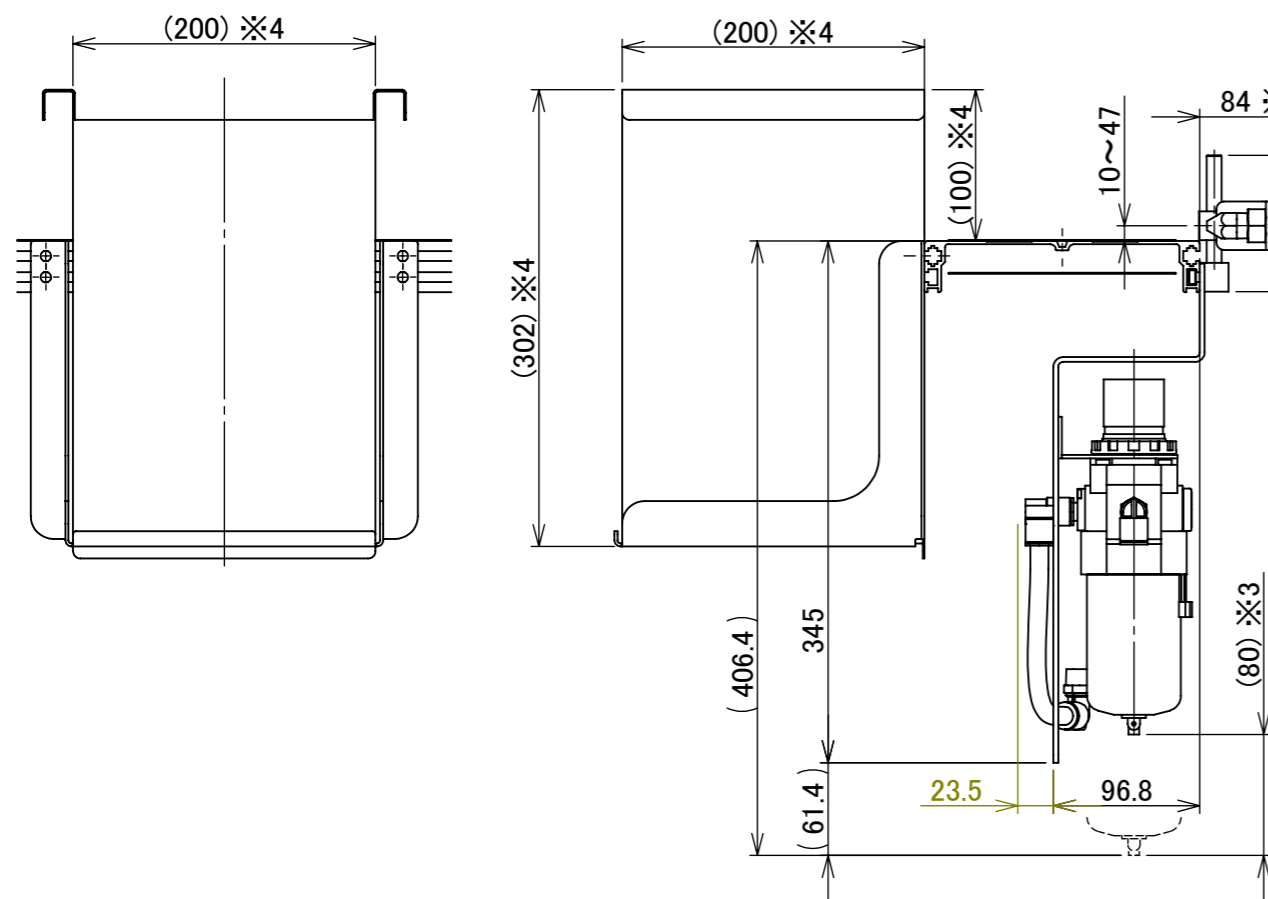

△ 改訂 番号	改訂記事	技術情報サービス MARUYASU KIKAI CO.,LTD.	年月日	シリーズ名	ミニシリーズ	図名	オプション取付図 MMX2 標準センサ ベルト幅100~250	A3
			尺度 1:5	機種	ARU	図面 番号		
							W-ARU-1-COV-020	3D